



Pelles Volvo 16,4 - 20,9 t 150 Ch

EC160E, EC180E

Volvo Construction Equipment

La passion de la performance

Chez Volvo Construction Equipment, nous ne nous contentons de développer des produits et des services qui décupleront votre productivité. Réduire vos coûts et accroître vos profits fait partie de nos objectifs prioritaires. Membre du groupe Volvo, nous nous passionnons pour les solutions innovantes qui vous permettront de travailler plus – avec moins d'efforts.

Vous offrir plus de rentabilité.

« Faire plus avec moins » est une marque distinctive de Volvo Construction Equipment. Nous allions depuis toujours productivité élevée avec longévité, basse consommation et facilité d'utilisation. En matière de réduction des coûts d'exploitation, Volvo se place très loin devant.

Répondre à vos besoins.

Une grande part de notre travail de Recherche & Développement consiste à créer des solutions spécifiques aux problèmes particuliers de différentes applications professionnelles. L'innovation implique souvent de la haute technologie mais ce n'est pas une obligation. Quelques-unes de nos meilleures idées sont très simples parce qu'elles sont basées sur une compréhension claire et profonde du travail quotidien de nos clients.



180 ans d'expérience.

Au fil des années, Volvo a produit des solutions qui ont révolutionné la manière de travailler avec des engins de chantier. Volvo, plus qu'aucune autre marque, est synonyme de sécurité. Protéger l'opérateur ainsi que ceux qui travaillent à proximité de la machine et minimiser notre impact sur l'environnement sont des valeurs traditionnelles qui régissent plus que jamais la conception de nos produits.

Nous sommes à vos côtés.

Volvo se distingue par l'excellence de son assistance et la compétence de ses collaborateurs. Et comme nous sommes une entreprise véritablement mondiale, nous nous tenons en permanence à la disposition de nos clients pour leur fournir une assistance rapide et efficace où qu'ils se trouvent.

La performance est notre passion.



Volvo Trucks



Renault Trucks



Mack Trucks



UD Trucks



Volvo Buses



Volvo Construction Equipment



Volvo Penta



Volvo Financial Services

Efficacité sans effort

Les nouvelles Volvo EC160E et EC180E possèdent toute une gamme de caractéristiques qui placent l'efficacité au premier plan de leurs qualités. Nous avons soigneusement étudié chaque application et chaque composant afin de proposer des machines qui combinent des performances supérieures, cycles de travail rapides avec une fiabilité maximale et une consommation de carburant réduite.

Moteur Volvo

Issu de nombreuses années d'expérience et doté de technologies de pointe longuement éprouvées, le robuste moteur Volvo D4 Etape V développe plus de puissance malgré une consommation de carburant et des émissions polluantes réduites. Il se distingue par une qualité et une fiabilité garanties d'une longévité exceptionnelle.



Plus de puissance

La puissance moteur accrue allée à un débit hydraulique supérieur produit des mouvements de travail et de translation simples ou combinés particulièrement rapides et réactifs. Les cycles de travail accélérés combinés à une consommation de carburant réduite assurent une productivité de premier ordre.

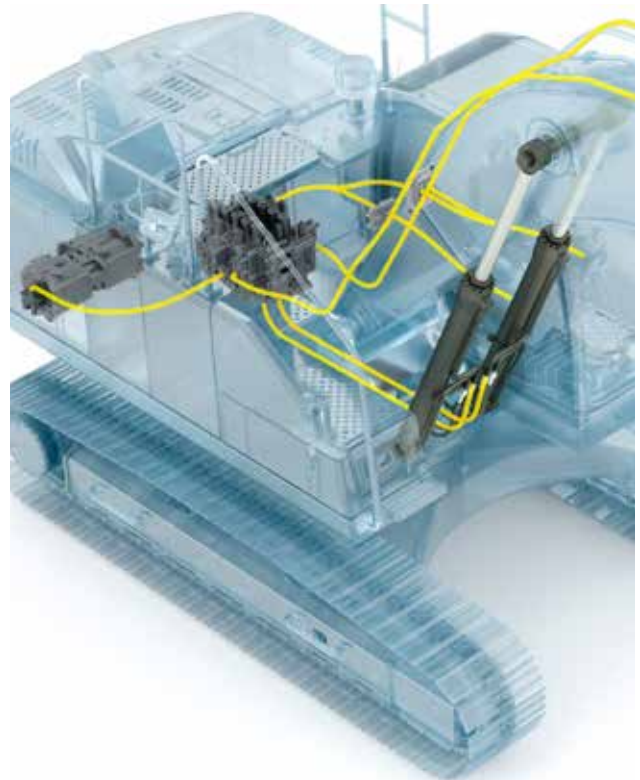

Fonction flottante de la flèche

Le position flottante de la flèche permet d'économiser la puissance hydraulique normalement employée pour l'abaissement de la flèche ou de l'utiliser pour d'autres fonctions, ce qui accélère les cycles de travail. La position flottante de la flèche facilite également les opérations de nivelage, et lors de l'utilisation d'un brise roche.



Distributeur principal et système électronique

Le distributeur principal est régulé par le système électronique de la machine : il assure facilité d'utilisation, souplesse et contrôle extrêmement précis des mouvements. Il est intégré au mode ECO Volvo, un mode de régulation électronique des pompes qui permet d'obtenir un rendement énergétique optimal.

Arrêt moteur automatique

Afin de réduire la consommation de carburant, cette fonction éteint automatiquement le moteur lorsque la machine reste inactive pendant un laps de temps prédéfini (le réglage par défaut est de cinq minutes).



SYSTÈME HYDRAULIQUE OPTIMISÉ

Le système hydraulique, gouverné par une régulation entièrement électronique et doté du nouveau mode ECO, a été optimisé de sorte à obtenir une harmonie parfaite avec le moteur D4 Etape V, minimiser les pertes de puissance, améliorer la précision et accroître la réactivité des mouvements.



MACHINE À INTERFACES HUMAINES

Toutes les interfaces de la machine, y compris les manipulateurs, le clavier multifonction, le tableau de bord et l'écran d'affichage de grande taille, ont été pensées en fonction de l'opérateur. Elles sont placées de manière ergonomique et conçues pour une efficacité et une facilité d'utilisation optimales. Elles contribuent à un travail sans fatigue et une productivité accrue. Dans cette optique, nous avons réduit de manière significative le nombre de contacteurs et intégré les commandes de la climatisation au clavier multifonction.

Travailler dur devient facile

Les EC160E et EC180E se distinguent par une conception ergonomique axée sur l'efficacité et la facilité d'utilisation qui garantit de longues journées de travail sans fatigue. La cabine claire et spacieuse, avec ses commandes et son équipement sans égal sur le marché, accroît la productivité tout en isolant l'opérateur du bruit, des vibrations et des contraintes subies par la machine.

Caméra de vision latérale

Outre la caméra de recul, nous proposons également une caméra de vision latérale pour un confort de conduite optimal. Les images des deux caméras s'affichent sur l'écran de contrôle couleur. Elles améliorent la sécurité sur le chantier et protègent l'opérateur comme les personnes travaillant à proximité de la machine.



Contacteur de raccourci

Pour un confort d'utilisation accru, la commande de fonctions telles que les essuie-glaces, les caméras, l'autoradio ou la puissance max. peut être affectée à un contacteur intégré au manipulateur. L'opérateur peut ainsi activer la fonction choisie d'une simple pression du pouce, sans interrompre le travail en cours.



Bluetooth®

Nous avons ajouté une connexion Bluetooth et une fonction "mains libres" pour que l'opérateur dispose en permanence d'une connexion sans fil commode et sûre.



Alarme de ceinture de sécurité

Un voyant s'allume sur l'écran de contrôle et une alarme sonore retentit à intervalles réguliers si l'opérateur met le contact sans avoir bouclé la ceinture de sécurité. Chez Volvo, la sécurité est une priorité absolue.



Encore plus robustes

Les EC160E et EC180E bénéficient des dernières avancées de la technologie mais Volvo sait que la véritable innovation doit placer la fiabilité, la qualité et la longévité au premier plan de ses priorités. C'est pourquoi nous avons pris soin que nos machines soient construites pour durer jusque dans le moindre détail tout en offrant une productivité exemplaire.

Structure ROPS

La cabine est renforcée par une structure ROPS. Cette structure en acier spéciale garantit la sécurité de l'opérateur dans l'éventualité peu probable d'un renversement ou retournement de la machine. Notre structure ROPS répond à toutes les exigences des normes de sécurité ISO.



Flèches et balanciers

De construction particulièrement robuste, nos flèches et nos balanciers comportent des cloisons et des renforts internes placés de sorte à absorber les contraintes générées par les divers types d'applications. Cette conception répartit les efforts sur l'ensemble de la structure de l'équipement de travail. Elle garantit une longévité sans égale et une productivité constante dans les applications les plus éprouvantes, année après année.



Châssis inférieur

Le châssis inférieur en X a été spécialement conçu pour une répartition optimale du poids et des efforts, de sorte à accroître la stabilité, la longévité et la résistance aux impacts.



Train de chenilles

Les roues folles, les maillons de chenilles et les galets inférieurs et supérieurs sont conçus pour résister aux conditions de terrain les plus agressives et garantir une disponibilité maximale sur le long terme.





CONSTRUITES POUR DURER

Pour des machines appelées à travailler dans les conditions les plus éprouvantes, chaque composant est de la plus haute importance. C'est pourquoi, Volvo accorde une attention toute particulière au moindre détail, de la conception de ses machines à leur fabrication. Ainsi, Volvo applique une enduction silicone pour prévenir la rouille, utilise des faisceaux et des connecteurs étanches, des charnières de porte surdimensionnées et des carénages boulonnés pour protéger les feux de travail.



LE PORTE-OUTIL IDÉAL

Les EC160E et EC180E peuvent être équipées de nombreux types de circuits hydrauliques auxiliaires montés en usine, tels que le circuit brise-roche / cisaille (X1) ou le circuit rotation (X3). Bénéficiant de commandes sophistiquées, ces circuits hydrauliques auxiliaires peuvent fournir un débit et une pression idéalement adaptés à des accessoires aussi différents que des débroussailleuses, des fraiseuses, des cisailles, des grappins pendulaires ou des Tiltrotator, entre autres. Ils peuvent être alimentés, au choix, par une ou deux pompes pour maximiser la productivité.

Souplesse et polyvalence

Afin que nos clients bénéficient d'une productivité et d'une rentabilité maximales, les EC160E et EC180E ont été conçues pour utiliser toute une gamme d'accessoires et passer rapidement et facilement de l'un à l'autre.

Système de gestion des accessoires (AMS)

Le système de gestion des accessoires permet d'enregistrer jusqu'à 20 réglages prédéfinis pour différents accessoires hydrauliques. Il est protégé par un code d'accès. La pression et le débit préférés pour chaque accessoire peuvent être ajustés dans la cabine au moyen de l'écran de contrôle interactif. L'opérateur est assuré d'obtenir les meilleurs résultats dans toutes les applications.



Circuit auxiliaire additionnel

Nous proposons une option de lignes hydrauliques supplémentaires sur le circuit brise-roche / cisaille (X1) destinées à alimenter des accessoires de type Tiltrotator.



Pédale électrique

La pédale électrique offre une commande proportionnelle et précise qui permet d'utiliser la plus grande diversité d'accessoires.



Modes de réactivité

La réactivité de l'accessoire peut être ajustée au moyen du levier multifonction. L'opérateur peut ainsi obtenir des réactions optimales selon le travail à réaliser et/ou les conditions de terrain.



Des entretiens à hauteur d'homme

Des contrôles et entretiens effectués correctement et aux intervalles prescrits sont fondamentaux pour assurer longévité et disponibilité des machines. C'est pourquoi Volvo s'est attaché à faciliter et sécuriser l'accès à tous les points de contrôle et d'entretien.

Filtres regroupés

Les filtres sont regroupés et facilement accessibles à hauteur d'homme. Les opérations d'entretien s'effectuent sans effort et sans perte de temps.



Groupe de refroidissement intégré

Le radiateur moteur et les refroidisseurs d'air d'admission et d'huile hydraulique sont intégrés côte à côte en une façade unique afin d'accroître l'efficacité de refroidissement, minimiser les risques de colmatage et faciliter le nettoyage. L'ensemble du système de refroidissement est aisément accessible à hauteur d'homme en ouvrant simplement une porte latérale.



Avertissements d'échéance d'entretien

Les avertissements d'échéance d'entretien qui s'affichent en temps réel sur l'écran de contrôle couleur facilitent une maintenance bien conduite. Ces avertissements incluent les filtres et l'huile moteur, les filtres à carburant et le décanteur, les filtres et l'huile hydrauliques. Ils garantissent tranquillité d'esprit et disponibilité maximale de la machine.



Plaques antidérapantes

Des plaques perforées antidérapantes permettent à l'opérateur et au technicien de maintenance de circuler en toute sécurité sur la tourelle. Nous employons un type de perforation qui offre une excellente adhérence et facilite le nettoyage.





ACCÈS POUR L'ENTRETIEN

En assurant un accès optimal aux points de contrôle et d'entretien courant, Volvo garantit une maintenance préventive rapide, efficace et peu coûteuse. Les pelles Série E se distinguent par l'accès facile et sécurisé par des rambardes aux points tels que le réservoir hydraulique, le réservoir de carburant et le réservoir d'AdBlue®. De larges portes ménagent un accès sans restriction à hauteur d'homme aux radiateurs et aux filtres.

® = marque déposée du Verband der Automobilindustrie e.V. (VDA).



DES ACCESSOIRES SUR MESURE

Volvo propose des accessoires robustes et durables, spécialement conçus pour travailler en parfaite harmonie avec les pelles Volvo et former ainsi une seule unité, solide et fiable. Leurs fonctions et capacités correspondent en tous points à celles de la pelle à laquelle ils sont destinés. Ils sont une partie intégrante de la machine.

Sur mesure et prêts à l'emploi

Bénéficiez d'une productivité et d'une rentabilité sans égales en combinant la pelle sur chenilles EC160E ou EC180E avec les robustes accessoires de la gamme Volvo. Gagnez en polyvalence et effectuez une grande variété de tâches tout en profitant de commandes précises et de cycles de travail rapides.

Godets – GP/HD/XD

Dans la gamme de godets Volvo, vous trouverez des outils parfaits pour creuser et charger tous les types de sols et de matériaux, qu'ils soient meubles, compacts, moyennement durs ou durs et abrasifs. Les godets usage intensif (HD) sont plus spécialement destinés à l'excavation de production dans les sols compacts. Tous les godets Volvo sont équipés de pièces d'usure d'origine Volvo. Ils offrent une productivité et une longévité exceptionnelles.



Attaches rapides à verrouillage sur la broche avant

Volvo propose toute une gamme d'attaches rapides, de ses attaches rapides dédiées Volvo type S aux attaches rapides Steelwrist®. Ces deux types d'attache rapide comportent la technologie de verrouillage sur la broche avant qui garantit une sécurité maximale lors du changement d'accessoire. Ces attaches rapides innovantes sont conçues pour s'adapter parfaitement aux pelles Volvo mais elles répondent également aux exigences des toutes dernières normes de sécurité (ISO 13031 et EN 474-1).



Steelwrist® est une marque déposée de Steelwrist AB.

Brise-roche HB18

Le brise-roche hydraulique HB18 est optimisé en fonction du poids spécifique des machines Volvo et taillé sur mesure pour les attaches rapides Volvo afin de garantir des changements d'accessoire rapides, simples et sûrs. Il dispose d'une gamme complète d'outils.



Porte outils multidirectionnel

Le Tiltrotator Volvo est proposé en montage d'usine avec son système de commande, comprenant manipulateurs multifonctions et écran couleur, entièrement intégré à la machine. Les nouveaux godets Volvo de nivellement conviennent idéalement à ce Tiltrotator.



Coût d'exploitation réduit

Flèches et balanciers

Pour des performances optimales, choisissez la configuration de flèche et de balancier qui répond le mieux à vos exigences.

Le porte-outil idéal

Les EC160E et EC180E sont conçues pour utiliser une vaste gamme d'accessoires, passer facilement de l'un à l'autre et optimiser leurs performances en fonction des besoins.

Système hydraulique optimisé

Le système hydraulique des EC160E et EC180E permet d'exploiter pleinement la puissance du moteur, de réduire les pertes de puissance et d'accroître la précision comme la réactivité des mouvements.

AdBlue®

Volvo propose une solution AdBlue® globale qui garantit qualité, disponibilité et coût réduit. Contactez votre concessionnaire Volvo pour de plus amples informations.

Fonction flottante de la flèche

Lorsque cette fonction est activée, l'abaissement de la flèche s'effectue sans pression, ce qui économise de l'énergie ou en libère pour les autres mouvements afin d'accélérer les cycles de travail. Le flottement de la flèche facilite également les opérations de nivelage et l'utilisation d'un brise roche.

Système de gestion des accessoires

Le système de gestion des accessoires permet d'enregistrer jusqu'à 20 réglages prédéfinis pour différents accessoires hydrauliques. Il est protégé par un code d'accès. La pression et le débit préférés pour chaque accessoire peuvent être ajustés dans la cabine au moyen de l'écran de contrôle interactif (en option).



Caméra de vision latérale

La caméra de vision latérale élimine l'angle mort du côté droit. L'image de la caméra s'affiche sur l'écran de contrôle couleur. Cette option améliore la sécurité sur le chantier et protège l'opérateur comme les personnes travaillant à proximité de la machine.

Contacteur de raccourci

Pour un confort d'utilisation accru, la commande de fonctions telles que les essuie-glaces, les caméras, l'autoradio ou la puissance max. peut être affectée à un contacteur intégré au manipulateur.

Machine à interfaces humaines

Toutes les interfaces de la machine ont été pensées en fonction de l'opérateur. Elles sont placées de manière ergonomique et conçues pour une efficacité et une facilité d'utilisation optimales.

Bluetooth®

Nous avons ajouté une connexion Bluetooth et une fonction "mains libres" afin que l'opérateur dispose en permanence d'une connexion sans fil commode et sûre.

Accès pour l'entretien

Les pelles Série E se distinguent par l'accès facile et sécurisé par des rambardeaux aux points tels que le réservoir hydraulique, le réservoir de carburant et le réservoir d'AdBlue®. De larges portes ménagent un accès sans restriction à hauteur d'homme aux radiateurs et aux filtres.

Moteur Volvo

Le robuste moteur Volvo D4 Etape V développe plus de puissance tout en consommant moins de carburant. Il se distingue par une qualité et une fiabilité garantant d'une longévité exceptionnelle.

Filtres regroupés

Les filtres sont regroupés et facilement accessibles à hauteur d'homme. Les opérations d'entretien s'effectuent sans effort et sans perte de temps.

Construites pour durer

Aucun détail, même le plus infime, n'est laissé au hasard. Ainsi, Volvo applique une enduction silicone pour prévenir la rouille, utilise des faisceaux et des connecteurs étanches, des charnières de porte surdimensionnées et des carénages boulonnés pour protéger les feux de travail.



Maximisez vos profits

En tant que client Volvo, vous bénéficiez de tout un éventail de prestations à votre service. Volvo s'appuie sur des équipes de professionnels passionnés pour vous offrir un partenariat de longue durée, protéger votre investissement et fournir toute une gamme de solutions adaptées à vos besoins ainsi que des pièces détachées de haute qualité. Optimiser vos profits fait partie des engagements de Volvo.

Des solutions complètes

Volvo a la solution qu'il vous faut. Vous pouvez vous en remettre à nous pour tous vos besoins tout au long de la durée de vie de votre machine. En analysant attentivement vos exigences, nous sommes certains d'arriver à réduire votre coût d'exploitation et accroître vos bénéfices.

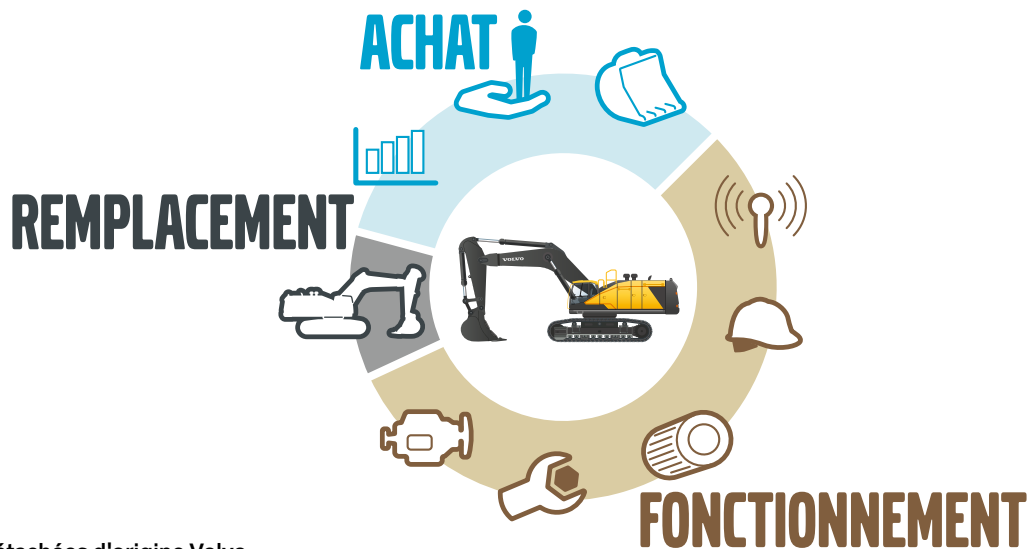

Pièces détachées d'origine Volvo

C'est grâce à l'attention que nous portons aux détails que nous sommes en tête de notre secteur. Ce concept longuement éprouvé représente un véritable investissement dans l'avenir de votre machine. Toutes nos pièces détachées sont intégralement et rigoureusement testées avant approbation car chacune d'entre elles est essentielle au maintien de ses performances et de sa disponibilité. En n'utilisant que des pièces détachées d'origine Volvo, vous êtes sûr que votre machine gardera tout au long de sa vie la qualité qui fait la renommée de Volvo.

Un réseau d'assistance complet

Afin de répondre au plus vite à vos besoins, il y a toujours un expert Volvo, chez un de nos concessionnaires Volvo, prêt à se rendre sur votre chantier. Volvo dispose d'un réseau solidement établi de techniciens, d'ateliers et de distributeurs pour mettre à votre service son expérience mondiale et sa connaissance des conditions locales.





LES CONTRATS DE SERVICE VOLVO

Notre gamme de contrats de service s'étend de la maintenance préventive aux réparations complètes en passant par plusieurs types de contrat d'entretien. Volvo utilise les technologies les plus modernes pour analyser l'état et les conditions d'utilisation de votre machine. Nos conseils vous aideront à accroître le rendement de votre investissement. Avec un contrat de service Volvo, vous maîtrisez vos coûts d'entretien.

Volvo EC160E, EC180E - Détails

	EC160E	EC180E
--	--------	--------

Moteur

Le moteur diesel Volvo de dernière génération, conforme aux normes Etape V / Tier 4f, répond en tous points aux exigences des normes antipollution les plus récentes. Equipé de la technologie V-ACT (technologie de combustion avancée Volvo), il se distingue par ses performances et son rendement énergétique. Il utilise un système d'injection à très haute pression, un turbocompresseur, un refroidisseur air/air de l'air d'admission et une régulation électronique pour délivrer des performances optimales.

Filtre à air : filtration à 3 étages avec préfiltre

Système de ralenti automatique : le régime moteur est ramené au ralenti dès qu'aucun manipulateur (ou pédale) n'est actionné(e) afin de réduire la consommation de carburant et le niveau sonore dans la cabine.

Moteur	Volvo	D4J
Puissance max. à	tr/s / tr/min	33,3 / 2 000
Nette, ISO 9249 / SAE J1349	kW / Ch	109 / 148
Brute, ISO 14396 / SAE J1995	kW / Ch	110 / 150
Couple max. à	Nm / tr/min	609 / 1 600
Nbre de cylindres		4
Cylindrée	L	4,04
Alésage	mm	101
Course	mm	126

Système électrique

Système électrique à haute capacité et protection totale. Connexions électriques étanches à double verrouillage pour une résistance maximale à la corrosion. Protection intégrale des relais et des électrovannes. Interrupteur général en équipement standard. Le système Contronic assure des fonctions de diagnostic et une surveillance permanente de la machine.

Tension	V	24
Batteries	V / Ah	2 x 12 / 110
Alternateur	V / Ah	28 / 80
Démarrreur	V / kW	24 / 5,5

Système d'orientation

Moteur d'orientation à pistons axiaux sur réducteur planétaire, développant un couple élevé. Frein de stationnement automatique et clapets antirebonds en équipement standard.

Vitesse d'orientation max.	tr/min	12,5
Couple d'orientation max.	kNm	51,7

Entraînement

Chaque chenille est entraînée par un moteur à deux vitesses à sélection automatique. Chaque moteur est freiné par un frein multidisque à libération hydraulique et activation par ressorts. Les ensembles moteur/réducteur/frein sont bien protégés à l'intérieur des bâtis de chenilles.

Force de traction max.	kN	152	167
Vitesse de translation max.	km/h	3,1 / 5,6	2,8 / 5,5
Capacité de franchissement	°	35	35

Châssis inférieur

Châssis inférieur renforcé en X avec chenilles à axes de maillon étanches et graissés à vie

Tuiles		2 x 44	2 x 46
Pas de maillon	mm		190
Largeur des tuiles, triple arête	mm	500 / 600 / 700	/ 800 / 900
Galets inférieurs	mm		2 x 7
Galets supérieurs	mm		2 x 2

Contenances

Réservoir de carburant	L	250
Système hydraulique (total)	L	255
Réservoir hydraulique	L	110
Réservoir d'AdBlue®	L	20
Huile moteur	L	16
Liquide de refroidissement	L	27
Réducteur d'orientation	L	2,6
Réducteurs de translation	L	2 x 5,8

	EC160E	EC180E
--	--------	--------

Système hydraulique

Le système hydraulique, gouverné par une régulation électronique de pointe et doté du nouveau mode ECO, a été optimisé de sorte à obtenir une harmonie parfaite avec le moteur, minimiser les pertes de puissance, améliorer la précision et accroître la réactivité des mouvements.

Les fonctions suivantes font partie intégrante du système hydraulique :

Fonction de cumul : cumul du débit des deux pompes hydrauliques principales pour accélérer les mouvements et accroître la productivité.

Priorité au balancier : alimentation prioritaire du vérin de balancier pour des mouvements plus rapides lors d'opérations de nivelage et un meilleur remplissage du godet en creusant.

Priorité à l'orientation : alimentation prioritaire du moteur d'orientation pour accélérer les opérations simultanées.

Fonction de régénération : évite la cavitation et maintient un débit optimal pour tous les vérins lors de la combinaison de plusieurs mouvements.

Suppression hydraulique (Power boost) : augmente les forces d'arrachement et la puissance de levage.

Clapets de maintien de charge : placés dans le circuit de flèche et le circuit de balancier, ils empêchent toute dérive du groupe de travail.

Pompes principales

2 pompes à pistons axiaux à débit variable

Débit max.	L/min	2 x 152
------------	-------	---------

Pompe de pilotage

Pompe à engrenage

Débit max.	L/min	1 x 20
------------	-------	--------

Pressions de service

Equipement	MPa	34,3 / 36,3
Translation	MPa	34,3
Orientation	MPa	26,5
Pilotage	MPa	3,9

Moteurs hydrauliques

Translation : moteurs à pistons axiaux à cylindrée variable et frein mécanique
Orientation : moteur à pistons axiaux à cylindrée fixe et frein mécanique

Vérins hydrauliques

Flèche monobloc		2
Alésage x course	ø x mm	115 x 1 165
Flèche articulée		1
Alésage x course	ø x mm	160 x 950
Balancier		1
Alésage x course	ø x mm	120 x 1 345
Godet		1
Alésage x course	ø x mm	105 x 1 000

Cabine

Accès facile grâce à une large porte à grande ouverture. Cabine montée sur silentblochs caoutchouc / huile pour isoler l'opérateur des secousses et des vibrations. L'insonorisation soignée de la cabine combinée à la suspension sur silentblochs assure un niveau sonore intérieur remarquablement bas. Excellente visibilité panoramique. La vitre supérieure du pare-brise se relève et se verrouille sous le toit. La vitre inférieure peut être déposée et rangée dans la porte.

Système intégré de chauffage / climatisation : la cabine est pressurisée et alimentée en air frais filtré par un ventilateur à régulation automatique. L'opérateur dispose de 14 événements réglables pour distribuer le flux d'air à sa convenance.

Siège ergonomique : le siège et les consoles de commande se règlent indépendamment pour une position de travail idéale. Le siège allie confort et sécurité grâce à neuf réglages différents et une ceinture de sécurité intégrée.

Niveaux sonores

Niveau sonore intérieur selon la norme ISO 6396

L _{pA} (version standard)	dB	69
L _{pA} (version tropicale)	dB	70

Niveau sonore extérieur selon la norme ISO 6395 et la Directive européenne relative au bruit 2000/14/CE

L _{WA} (version standard)	dB	101
L _{WA} (version tropicale)	dB	102

Caractéristiques techniques

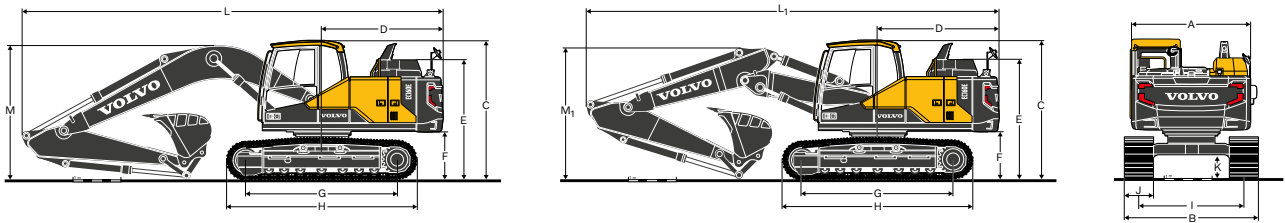

DIMENSIONS

Description	Unité	EC160EL			EC160ENL			EC180EL		
Flèche	m	Flèche monobloc 5,2 m ou articulée 5,0 m								
Balancier	m	2,3	2,6	3,0	2,3	2,6	3,0	2,3	2,6	3,0
A Largeur hors tout à la tourelle	mm	2 490	2 490	2 490	2 490	2 490	2 490	2 490	2 490	2 490
B Largeur hors tout	mm	2 800	2 800	2 800	2 590	2 590	2 590	2 800	2 800	2 800
C Hauteur hors tout à la cabine	mm	2 900	2 900	2 900	2 900	2 900	2 900	2 900	2 900	2 900
D Rayon d'orientation de l'arrière de la tourelle	mm	2 550	2 550	2 550	2 550	2 550	2 550	2 550	2 550	2 550
E Hauteur hors tout au capot moteur	mm	2 510	2 510	2 510	2 510	2 510	2 510	2 510	2 510	2 510
F Garde au sol sous le contrepois*	mm	1 010	1 010	1 010	1 010	1 010	1 010	1 010	1 010	1 010
G Entraxe barbotin / roue folle	mm	3 180	3 180	3 180	3 180	3 180	3 180	3 370	3 370	3 370
H Longueur hors tout aux chenilles	mm	3 980	3 980	3 980	3 980	3 980	3 980	4 160	4 160	4 160
I Voie	mm	2 200	2 200	2 200	1 990	1 990	1 990	2 200	2 200	2 200
J Largeur des chenilles	mm	600	600	600	600	600	600	600	600	600
K Garde au sol min.*	mm	460	460	460	460	460	460	460	460	460
L Longueur hors tout	mm	8 880	8 770	8 810	8 880	8 770	8 810	8 880	8 770	8 810
L ₁ Longueur hors tout	mm	8 700	8 620	8 620	8 700	8 620	8 620	8 700	8 620	8 620
M Hauteur hors tout à la flèche	mm	2 980	2 900	3 020	2 980	2 900	3 020	2 980	2 900	3 020
M ₁ Hauteur hors tout à la flèche	mm	2 770	2 770	2 930	2 770	2 770	2 930	2 770	2 770	2 930

* Hauteur des arêtes des tuiles non comprise

⌋ Flèche articulée

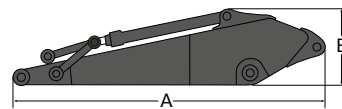
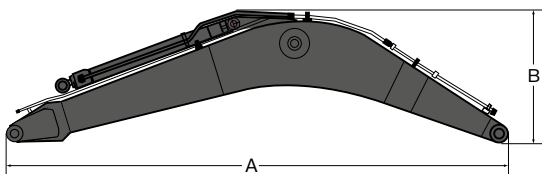

EC160E, EC180E

Description	Unité	Monobloc	Articulée
Flèche	m	5,2	5,0
Longueur (A)	mm	5 400	5 200
Hauteur (B)	mm	1 640	1 270
Largeur	mm	565	565
Poids	kg	1 370	1 610

* Avec le vérin de balancier, l'axe et les conduites (sans l'axe des vérins de flèche)

EC160E, EC180E

Description	Unité	2,3	2,6	3,0
Balancier	m	2,3	2,6	3,0
Longueur (A)	mm	3 240	3 500	3 900
Hauteur (B)	mm	855	855	845
Largeur	mm	395	395	395
Poids	kg	790	800	860

* Avec le vérin de godet, l'articulation de godet et les axes

Description	Unité	EC160EL	EC160ENL
Lame de remblayage avant			
Hauteur (A)	mm	452	452
Largeur	mm	2 800	2 590
Poids	kg	572	553
Hauteur au-dessus du sol (B)	mm	571	571
Profondeur d'attaque (C)	mm	735	735

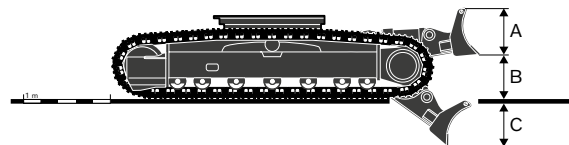

Caractéristiques techniques

POIDS DE LA MACHINE ET PRESSION AU SOL

Description	Largeur des chenilles	Poids opérationnel	Pression au sol	Largeur hors tout	Poids opérationnel	Pression au sol	Largeur hors tout
	mm	kg	kPa	mm	kg	kPa	mm
		EC160EL					
		Flèche monobloc 5,2 m, balancier 2,6 m, godet 514 kg / 0,7 m³, contrepoids 2 750 kg			Flèche articulée 5,0 m, balancier 2,6 m, godet 514 kg / 0,7 m³, contrepoids 2 750 kg		
Triple arête	500	17 490	50,0	2 700	17 860	51,0	2 700
	600	17 720	42,2	2 800	18 090	43,1	2 800
	700	17 955	36,3	2 900	18 330	37,3	2 900
	800	18 350	32,4	3 000	18 720	33,3	3 000
	900	18 620	29,4	3 200	18 990	29,4	3 200
		EC160EL avec lame de remblayage					
		Flèche monobloc 5,2 m, balancier 2,6 m, godet 514 kg / 0,7 m³, contrepoids 2 750 kg			Flèche articulée 5,0 m, balancier 2,6 m, godet 514 kg / 0,7 m³, contrepoids 2 750 kg		
Triple arête	500	18 670	53,0	2 700	19 040	53,9	2 700
	600	18 900	44,1	2 800	19 270	45,1	2 800
	700	19 130	38,2	2 900	19 500	39,2	2 900
	800	19 530	34,3	3 000	19 900	35,3	3 000
	900	19 790	31,4	3 200	20 165	31,4	3 200
		EC160ENL					
		Flèche monobloc 5,2 m, balancier 2,6 m, godet 514 kg / 0,7 m³, contrepoids 2 750 kg			Flèche articulée 5,0 m, balancier 2,6 m, godet 514 kg / 0,7 m³, contrepoids 2 750 kg		
Triple arête	500	17 400	49,0	2 490	17 770	50,0	2 490
	600	17 630	41,2	2 590	18 000	42,2	2 590
	700	17 860	36,3	2 690	18 230	37,3	2 690
	800	18 260	32,4	2 790	18 630	33,3	2 790
	900	18 520	29,4	2 990	18 895	29,4	2 890
		EC160ENL avec lame de remblayage					
		Flèche monobloc 5,2 m, balancier 2,6 m, godet 514 kg / 0,7 m³, contrepoids 2 750 kg			Flèche articulée 5,0 m, balancier 2,6 m, godet 514 kg / 0,7 m³, contrepoids 2 750 kg		
Triple arête	500	18 570	53,0	2 490	18 940	53,9	2 490
	600	18 800	44,1	2 590	19 170	45,1	2 590
	700	19 030	38,2	2 690	19 400	39,2	2 690
	800	19 430	34,3	2 790	19 800	35,3	2 790
	900	19 700	31,4	2 990	20 070	31,4	2 890
		EC180EL					
		Flèche monobloc 5,2 m, balancier 2,6 m, godet 514 kg / 0,7 m³, contrepoids 3 200 kg			Flèche articulée 5,0 m, balancier 2,6 m, godet 514 kg / 0,7 m³, contrepoids 3 200 kg		
Triple arête	500	18 130	49,0	2 700	18 500	50,0	2 700
	600	18 375	41,2	2 800	18 750	42,2	2 800
	700	18 810	36,3	2 900	19 180	37,3	2 900
	800	19 080	32,4	3 000	19 450	33,3	3 000
	900	19 360	28,4	3 100	19 730	29,4	3 100

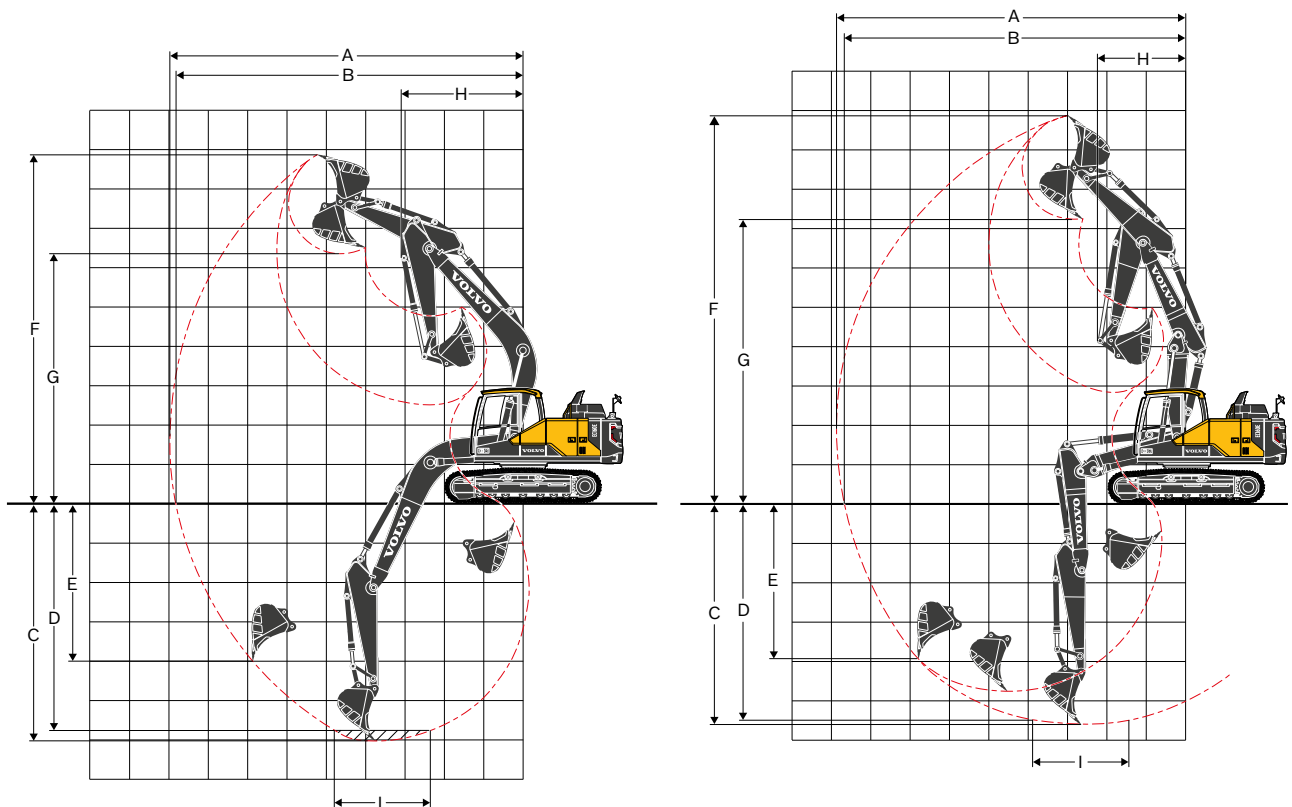

ENVELOPPES DE TRAVAIL

Description	Unité	EC160E						EC180E					
		Monobloc 5,2			Articulée 5,0			Monobloc 5,2			Articulée 5,0		
Flèche	m	2,3	2,6	3,0	2,3	2,6	3,0	2,3	2,6	3,0	2,3	2,6	3,0
Balancier	m												
A Portée de fouille max.	mm	8 660	8 980	9 350	8 560	8 870	9 250	8 660	8 980	9 350	8 560	8 870	9 250
B Portée de fouille max. au sol	mm	8 500	8 820	9 200	8 390	8 710	9 100	8 500	8 820	9 200	8 390	8 710	9 100
C Profondeur de fouille max.	mm	5 770	6 070	6 470	5 250	5 560	5 960	5 770	6 070	6 470	5 250	5 560	5 960
D Profondeur de fouille max. (fond plat l = 2,44 m)	mm	5 470	5 810	6 240	5 120	5 450	5 850	5 470	5 810	6 240	5 120	5 450	5 850
E Profondeur de fouille max. (paroi verticale)	mm	4 510	4 990	5 410	4 300	4 660	5 060	4 510	4 990	5 410	4 300	4 660	5 060
F Hauteur d'attaque max.	mm	8 560	8 820	9 030	9 510	9 810	10 120	8 560	8 820	9 030	9 510	9 810	10 120
G Hauteur de déversement max.	mm	6 080	6 310	6 510	6 890	7 180	7 480	6 080	6 310	6 510	6 890	7 180	7 480
H Rayon d'orientation avant min.	mm	3 070	3 070	3 070	2 040	1 990	2 120	3 070	3 070	3 070	2 040	1 990	2 120

Forces d'arrachement avec godet fixé par broches

Rayon de godet		mm	1 319	1 319	1 319	1 319	1 319	1 319	1 319	1 319	1 319	1 319	1 319	1 319
Force d'arrachement au godet	P normale	SAE J1179	kN	101,5	101,5	101,5	101,5	101,5	101,5	101,5	101,5	101,5	101,5	101,5
	Power boost	SAE J1179	kN	107,3	107,3	107,3	107,3	107,3	107,3	107,3	107,3	107,3	107,3	107,3
	P normale	ISO 6015	kN	115,3	115,3	115,3	115,3	115,3	115,3	115,3	115,3	115,3	115,3	115,3
	Power boost	ISO 6015	kN	121,9	121,9	121,9	121,9	121,9	121,9	121,9	121,9	121,9	121,9	121,9
Force d'arrachement au balancier	P normale	SAE J1179	kN	90,0	80,0	72,5	90,0	80,0	72,5	90,0	80,0	72,5	90,0	80,0
	Power boost	SAE J1179	kN	95,1	84,6	76,6	95,1	84,6	76,6	95,1	84,6	76,6	95,1	84,6
	P normale	ISO 6015	kN	92,2	81,7	73,8	92,2	81,7	73,8	92,2	81,7	73,8	92,2	81,7
	Power boost	ISO 6015	kN	97,5	86,4	78,1	97,5	86,4	78,1	97,5	86,4	78,1	97,5	86,4
Angle de débattement du godet		°	183	183	183	183	183	183	183	183	183	183	183	183

Caractéristiques techniques

TABLEAU DE SÉLECTION D'UN GODET

Type de godet			Capacité	Largeur d'attaque	Poids	Dents	EC160EL							
							Flèche 5,2 m			Flèche articulée 5,0 m				
			Tuiles 600 mm, contrepoids 2 750 kg						Balancier 2,1 m	Balancier 2,5 m	Balancier 3,0 m	Balancier 2,1 m	Balancier 2,5 m	Balancier 3,0 m
			L	mm	kg	Nombre								
Godets fixation par broches	Sans attache rapide	Universel (GP)	300	450	354	3	C	C	C	C	C	C		
			360	600	380	3	C	C	C	C	C	C		
			580	900	469	4	C	C	C	C	C	C		
			700	1 050	514	4	C	C	C	C	C	C		
			880	1 250	598	5	C	C	C	C	C	C		
			960	1 350	639	6	C	C	C	C	C	C		
	Attache rapide type U	Universel (GP)	300	450	354	3	C	C	C	C	C	C		
			360	600	380	3	C	C	C	C	C	C		
			580	900	469	4	C	C	C	C	C	C		
			700	1 050	514	4	C	C	C	C	C	C		
			880	1 250	598	5	C	C	C	C	C	C		
			960	1 350	639	6	C	C	C	C	C	B		
Type de godet			Capacité	Largeur d'attaque	Poids	Dents	EC160ENL							
							Flèche 5,2 m			Flèche articulée 5,0 m				
			Tuiles 500 mm, contrepoids 2 750 kg						Balancier 2,1 m	Balancier 2,5 m	Balancier 3,0 m	Balancier 2,1 m	Balancier 2,5 m	Balancier 3,0 m
			L	mm	kg	Nombre								
Godets fixation par broches	Sans attache rapide	Universel (GP)	300	450	354	3	C	C	C	C	C	C		
			360	600	380	3	C	C	C	C	C	C		
			580	900	469	4	C	C	C	C	C	C		
			700	1 050	514	4	C	C	C	C	C	C		
			880	1 250	598	5	C	C	C	C	C	C		
			960	1 350	639	6	C	C	B	C	C	B		
	Attache rapide type U	Universel (GP)	300	450	354	3	C	C	C	C	C	C		
			360	600	380	3	C	C	C	C	C	C		
			580	900	469	4	C	C	C	C	C	C		
			700	1 050	514	4	C	C	C	C	C	C		
			880	1 250	598	5	C	B	B	C	B	B		
			960	1 350	639	6	B	B	A	B	B	A		
Type de godet			Capacité	Largeur d'attaque	Poids	Dents	EC180EL							
							Flèche 5,2 m			Flèche articulée 5,0 m				
			Tuiles 600 mm, contrepoids 3 200 kg						Balancier 2,1 m	Balancier 2,5 m	Balancier 3,0 m	Balancier 2,1 m	Balancier 2,5 m	Balancier 3,0 m
			L	mm	kg	Nombre								
Godets fixation par broches	Sans attache rapide	Universel (GP)	300	450	354	3	C	C	C	C	C	C		
			360	600	380	3	C	C	C	C	C	C		
			580	900	469	4	C	C	C	C	C	C		
			700	1 050	514	4	C	C	C	C	C	C		
			880	1 250	598	5	C	C	C	C	C	C		
			960	1 350	639	6	C	C	C	C	C	C		
	Attache rapide type U	Universel (GP)	300	450	354	3	C	C	C	C	C	C		
			360	600	380	3	C	C	C	C	C	C		
			580	900	469	4	C	C	C	C	C	C		
			700	1 050	514	4	C	C	C	C	C	C		
			880	1 250	598	5	C	C	C	C	C	C		
			960	1 350	639	6	C	C	C	C	C	C		

Veuillez consulter votre concessionnaire Volvo pour le choix des godets et des accessoires adaptés à l'application prévue. Ces informations sont données à titre de référence uniquement. Elles se basent sur des conditions d'utilisation normales. Capacité de godet selon la norme ISO 7451, en dôme à angle de talus 1:1

Densité max. du matériau

- A 1 200 - 1 300 kg/m³ Charbon, caliche, schiste
- B 1 400 - 1 600 kg/m³ Terre argileuse mouillée, calcaire, grès
- C 1 700 - 1 800 kg/m³ Granit, sable mouillé, pierre concassée
- D 1 900 kg/m³ Boue, minerai de fer

CAPACITÉS DE LEVAGE - EC160EL

Capacités de levage mesurées à l'extrémité du balancier, sans godet.

Pour obtenir la capacité de levage avec un godet, soustraire le poids réel du godet (fixation à broches), ou du godet et de l'attache rapide, des valeurs indiquées ci-dessous.

	Hauteur du crochet de levage au-dessus du sol	1,5 m		3,0 m		4,5 m		6,0 m		7,5 m		A portée max.		m	
		Dans l'axe du châssis inférieur	Sur le côté du châssis inférieur	Dans l'axe du châssis inférieur	Sur le côté du châssis inférieur	Dans l'axe du châssis inférieur	Sur le côté du châssis inférieur	Dans l'axe du châssis inférieur	Sur le côté du châssis inférieur	Dans l'axe du châssis inférieur	Sur le côté du châssis inférieur	Dans l'axe du châssis inférieur	Sur le côté du châssis inférieur		
Flèche : 5,2 m Balancier : 2,3 m Tuiles : 600 mm Contrepoids : 2 750 kg	6,0 m	kg										*4 480	3 790	5,9	
	4,5 m	kg				*4 970	*4 970	*4 660	3 610			4 260	2 980	6,8	
	3,0 m	kg				*6 580	5 290	5 020	3 470			3 780	2 620	7,2	
	1,5 m	kg				7 520	4 960	4 860	3 320			3 610	2 490	7,3	
	0,0 m	kg				7 310	4 790	4 740	3 220			3 700	2 540	7,1	
	- 1,5 m	kg			*10 820	8 990	7 270	4 740	4 710	3 180			4 130	2 820	6,6
	- 3,0 m	kg			*13 000	9 140	7 340	4 810					5 290	3 570	5,6
Flèche : 5,2 m Balancier : 2,6 m Tuiles : 600 mm Contrepoids : 2 750 kg	7,5 m	kg										*4 110	*4 110	4,8	
	6,0 m	kg						*4 150	3 710			*3 760	3 440	6,3	
	4,5 m	kg					*4 570	*4 570	*4 390	3 640			*3 680	2 770	7,1
	3,0 m	kg			*9 730	*9 730	*6 190	5 360	5 050	3 500	3 570	2 480	3 550	2 470	7,5
	1,5 m	kg					7 570	5 010	4 880	3 340	3 500	2 420	3 400	2 350	7,7
	0,0 m	kg			*5 620	*5 620	7 330	4 800	4 750	3 220			3 470	2 390	7,5
	- 1,5 m	kg	*5 790	*5 790	*9 910	8 940	7 250	4 730	4 690	3 170			3 830	2 620	6,9
	- 3,0 m	kg	*10 330	*10 330	*13 460	9 070	7 300	4 780					4 750	3 220	6,0
- 4,5 m	kg			*10 810	9 370							*7 450	5 230	4,4	
Flèche : 5,2 m Balancier : 3,0 m Tuiles : 600 mm Contrepoids : 2 750 kg	7,5 m	kg										*3 470	*3 470	5,4	
	6,0 m	kg						*3 660	*3 660			*3 170	3 080	6,7	
	4,5 m	kg						*3 990	3 660			*3 110	2 530	7,5	
	3,0 m	kg			*8 200	*8 200	*5 610	5 410	*4 720	3 500	3 570	2 480	*3 200	2 270	7,9
	1,5 m	kg			*5 660	*5 660	*7 430	5 030	4 870	3 330	3 480	2 400	3 140	2 160	8,0
	0,0 m	kg			*6 130	*6 130	7 310	4 770	4 720	3 190	3 410	2 330	3 200	2 190	7,8
	- 1,5 m	kg	*5 290	*5 290	*9 280	8 810	7 190	4 670	4 640	3 120			3 480	2 370	7,3
	- 3,0 m	kg	*8 980	*8 980	*13 880	8 920	7 210	4 690	4 660	3 130			4 200	2 840	6,5
- 4,5 m	kg			*11 770	9 170	7 380	4 840					6 300	4 190	5,0	
Flèche articulée : 5,0 m Balancier : 2,3 m Tuiles : 600 mm Contrepoids : 2 750 kg	7,5 m	kg										*5 460	*5 460	4,1	
	6,0 m	kg					*6 470	5 840				*4 720	3 880	5,7	
	4,5 m	kg			*7 740	*7 740	*7 450	5 650	5 160	3 580			4 360	3 020	6,6
	3,0 m	kg					7 930	5 290	5 020	3 440			3 850	2 650	7,1
	1,5 m	kg					7 530	4 940	4 850	3 290			3 680	2 510	7,2
	0,0 m	kg					7 320	4 750	4 740	3 190			3 780	2 570	7,0
	- 1,5 m	kg			*10 850	8 950	7 280	4 720	4 720	3 170			4 250	2 880	6,5
- 3,0 m	kg					*5 800	4 820							5,4	
Flèche articulée : 5,0 m Balancier : 2,6 m Tuiles : 600 mm Contrepoids : 2 750 kg	7,5 m	kg				*4 700	*4 700					*4 260	*4 260	4,7	
	6,0 m	kg					*5 460	*5 460	*4 210	3 660			*3 720	3 510	6,1
	4,5 m	kg			*5 780	*5 780	*6 260	5 720	5 210	3 620			*3 580	2 800	7,0
	3,0 m	kg			*12 620	10 130	8 010	5 360	5 050	3 470			3 600	2 480	7,4
	1,5 m	kg					7 590	4 990	4 870	3 310	3 490	2 390	3 460	2 360	7,5
	0,0 m	kg			*6 200	*6 200	7 340	4 770	4 750	3 190			3 540	2 410	7,4
	- 1,5 m	kg			*10 640	8 890	7 260	4 700	4 700	3 150			3 930	2 670	6,8
- 3,0 m	kg					*6 430	4 780					*4 290	3 330	5,9	
Flèche : articulée 5,0 m Balancier : 3,0 m Tuiles : 600 mm Contrepoids : 2 750 kg	7,5 m	kg				*4 560	*4 560					*3 520	*3 520	5,3	
	6,0 m	kg					*4 590	*4 590	*4 260	3 710			*3 130	3 130	6,6
	4,5 m	kg					*5 050	*5 050	*5 010	3 640			*3 020	2 550	7,4
	3,0 m	kg			*11 540	10 420	*7 850	5 420	5 070	3 480	3 550	2 440	*3 060	2 280	7,8
	1,5 m	kg			*6 950	*6 950	7 630	5 020	4 870	3 300	3 470	2 370	3 190	2 170	7,9
	0,0 m	kg			*6 660	*6 660	7 320	4 740	4 720	3 160	3 410	2 310	3 250	2 200	7,7
	- 1,5 m	kg			*9 910	8 760	7 200	4 640	4 640	3 100			3 560	2 410	7,2
- 3,0 m	kg			*9 600	8 900	*7 080	4 680	4 690	3 140			*4 260	2 920	6,3	

Remarques : 1. Machine en mode fin "F" (Power boost) pour des capacités de levage optimales 2. Les valeurs indiquées ci-dessus sont mesurées selon les normes SAE J1097 et ISO 10567 relatives aux capacités de levage des pelles hydrauliques. 3. Les valeurs indiquées sont nominales et ne dépassent pas 87 % de la capacité de levage hydraulique ou 75 % de la charge de basculement. 4. Les valeurs nominales repérées par un astérisque (*) correspondent à la limite de levage hydraulique plutôt qu'à la limite de basculement.

Caractéristiques techniques

CAPACITÉS DE LEVAGE - EC160EL (avec lame de remblayage)

Capacités de levage mesurées à l'extrémité du balancier, sans godet.

Pour obtenir la capacité de levage avec un godet, soustraire le poids réel du godet (fixation à broches), ou du godet et de l'attache rapide, des valeurs indiquées ci-dessous.

	Hauteur du crochet de levage au-dessus du sol	1,5 m		3,0 m		4,5 m		6,0 m		7,5 m		A portée max.		m	
		Dans l'axe du châssis inférieur	Sur le côté du châssis inférieur	Dans l'axe du châssis inférieur	Sur le côté du châssis inférieur	Dans l'axe du châssis inférieur	Sur le côté du châssis inférieur	Dans l'axe du châssis inférieur	Sur le côté du châssis inférieur	Dans l'axe du châssis inférieur	Sur le côté du châssis inférieur	Dans l'axe du châssis inférieur	Sur le côté du châssis inférieur		
Flèche : 5,2 m Balancier : 2,3 m Tuiles : 600 mm Contrepoids : 2 750 kg	6,0 m	kg										*4 480	4 220	5,9	
	4,5 m	kg				*4 970	*4 970	*4 660	4 030			*4 680	3 330	6,8	
	3,0 m	kg				*6 580	5 930	*5 320	3 890			*4 880	2 950	7,2	
	1,5 m	kg				*8 240	5 600	*6 120	3 740			*5 310	2 810	7,3	
	0,0 m	kg				*9 250	5 410	*6 740	3 630			*5 720	2 870	7,1	
	- 1,5 m	kg			*10 820	10 280	*9 490	5 370	*6 950	3 600			*6 250	3 180	6,6
	- 3,0 m	kg			*13 000	10 440	*8 900	5 440					*6 950	4 030	5,6
Flèche : 5,2 m Balancier : 2,6 m Tuiles : 600 mm Contrepoids : 2 750 kg	7,5 m	kg										*4 110	*4 110	4,8	
	6,0 m	kg						*4 150	4 130			*3 760	*3 760	6,3	
	4,5 m	kg					*4 570	*4 570	*4 390	4 060			*3 680	3 110	7,1
	3,0 m	kg			*9 730	*9 730	*6 190	6 000	*5 090	3 920	*4 000	2 790	*3 810	2 770	7,5
	1,5 m	kg					*7 930	5 640	*5 930	3 760	*5 050	2 730	*4 140	2 650	7,7
	0,0 m	kg			*5 620	*5 620	*9 090	5 430	*6 620	3 640			*4 740	2 690	7,5
	- 1,5 m	kg	*5 790	*5 790	*9 910	*9 910	*9 490	5 360	*6 940	3 590			*5 910	2 960	6,9
- 3,0 m	kg	*10 330	*10 330	*13 460	10 370	*9 100	5 410					*6 550	3 630	6,0	
- 4,5 m	kg			*10 810	10 680							*7 450	5 890	4,4	
Flèche : 5,2 m Balancier : 3,0 m Tuiles : 600 mm Contrepoids : 2 750 kg	7,5 m	kg										*3 470	*3 470	5,4	
	6,0 m	kg						*3 660	*3 660			*3 170	*3 170	6,7	
	4,5 m	kg						*3 990	*3 990			*3 110	2 840	7,5	
	3,0 m	kg			*8 200	*8 200	*5 610	*5 610	*4 720	3 920	*4 400	2 780	*3 200	2 560	7,9
	1,5 m	kg			*5 660	*5 660	*7 430	5 660	*5 620	3 740	*4 830	2 700	*3 440	2 440	8,0
	0,0 m	kg			*6 130	*6 130	*8 770	5 400	*6 390	3 600	*5 230	2 640	*3 900	2 480	7,8
	- 1,5 m	kg	*5 290	*5 290	*9 280	*9 280	*9 370	5 300	*6 830	3 530			*4 740	2 690	7,3
- 3,0 m	kg	*8 980	*8 980	*13 880	10 210	*9 220	5 310	*6 710	3 550			*6 100	3 210	6,5	
- 4,5 m	kg			*11 770	10 470	*7 900	5 470					*6 940	4 730	5,0	
Flèche articulée : 5,0 m Balancier : 2,3 m Tuiles : 600 mm Contrepoids : 2 750 kg	7,5 m	kg										*5 460	*5 460	4,1	
	6,0 m	kg										*4 720	4 330	5,7	
	4,5 m	kg			*7 740	*7 740	*7 450	6 290	*6 280	4 000			*4 560	3 390	6,6
	3,0 m	kg					*8 540	5 930	*6 630	3 860			*4 670	2 980	7,1
	1,5 m	kg					*9 390	5 580	*6 930	3 710			*5 060	2 840	7,2
	0,0 m	kg					*9 330	5 390	*6 820	3 610			*5 490	2 910	7,0
	- 1,5 m	kg			*10 850	10 250	*8 230	5 350	*5 940	3 590			*5 170	3 250	6,5
- 3,0 m	kg					*5 800	5 450							5,4	
Flèche articulée : 5,0 m Balancier : 2,6 m Tuiles : 600 mm Contrepoids : 2 750 kg	7,5 m	kg				*4 700	*4 700					*4 260	*4 260	4,7	
	6,0 m	kg				*5 460	*5 460	*4 210	4 080			*3 720	*3 720	6,1	
	4,5 m	kg			*5 780	*5 780	*6 260	*6 260	*5 750	4 040			*3 580	3 150	7,0
	3,0 m	kg			*12 620	11 470	*8 280	6 000	*6 490	3 890			*3 640	2 800	7,4
	1,5 m	kg					*9 270	5 630	*6 870	3 730	*4 220	2 700	*3 890	2 670	7,5
	0,0 m	kg			*6 200	*6 200	*9 420	5 400	*6 880	3 610			*4 390	2 730	7,4
	- 1,5 m	kg			*10 640	10 190	*8 540	5 340	*6 210	3 570			*4 970	3 020	6,8
- 3,0 m	kg					*6 430	5 410					*4 290	3 760	5,9	
Flèche articulée : 5,0 m Balancier : 3,0 m Tuiles : 600 mm Contrepoids : 2 750 kg	7,5 m	kg				*4 560	*4 560					*3 520	*3 520	5,3	
	6,0 m	kg				*4 590	*4 590	*4 260	4 130			*3 130	*3 130	6,6	
	4,5 m	kg					*5 050	*5 050	*5 010	4 060			*3 020	2 870	7,4
	3,0 m	kg			*11 540	*11 540	*7 850	6 070	*6 240	3 910	*4 180	2 750	*3 060	2 570	7,8
	1,5 m	kg			*6 950	*6 950	*9 000	5 650	*6 710	3 720	*5 020	2 680	*3 240	2 460	7,9
	0,0 m	kg			*6 660	*6 660	*9 400	5 380	*6 860	3 580	*5 060	2 620	*3 620	2 500	7,7
	- 1,5 m	kg			*9 910	*9 910	*8 810	5 270	*6 420	3 510			*4 320	2 730	7,2
- 3,0 m	kg			*9 600	*9 600	*7 080	5 310	*4 880	3 550			*4 260	3 310	6,3	

Remarques : 1. Machine en mode fin "F" (Power boost) pour des capacités de levage optimales 2. Les valeurs indiquées ci-dessus sont mesurées selon les normes SAE J1097 et ISO 10567 relatives aux capacités de levage des pelles hydrauliques. 3. Les valeurs indiquées sont nominales et ne dépassent pas 87 % de la capacité de levage hydraulique ou 75 % de la charge de basculement. 4. Les valeurs nominales repérées par un astérisque (*) correspondent à la limite de levage hydraulique plutôt qu'à la limite de basculement.

CAPACITÉS DE LEVAGE - EC160ENL

Capacités de levage mesurées à l'extrémité du balancier, sans godet.

Pour obtenir la capacité de levage avec un godet, soustraire le poids réel du godet (fixation à broches), ou du godet et de l'attache rapide, des valeurs indiquées ci-dessous.

	Hauteur du crochet de levage au-dessus du sol	1,5 m		3,0 m		4,5 m		6,0 m		7,5 m		A portée max.		m	
		Dans l'axe du châssis inférieur	Sur le côté du châssis inférieur	Dans l'axe du châssis inférieur	Sur le côté du châssis inférieur	Dans l'axe du châssis inférieur	Sur le côté du châssis inférieur	Dans l'axe du châssis inférieur	Sur le côté du châssis inférieur	Dans l'axe du châssis inférieur	Sur le côté du châssis inférieur	Dans l'axe du châssis inférieur	Sur le côté du châssis inférieur		
Flèche : 5,2 m Balancier : 2,3 m Tuiles : 500 mm Contrepoids : 2 750 kg	6,0 m	kg										*4 480	3 370	5,9	
	4,5 m	kg				*4 970	*4 970	*4 660	3 210			4 190	2 650	6,8	
	3,0 m	kg				*6 580	4 670	4 930	3 080			3 700	2 320	7,2	
	1,5 m	kg				7 380	4 350	4 770	2 930			3 540	2 200	7,3	
	0,0 m	kg				7 180	4 170	4 650	2 830			3 630	2 230	7,1	
	-1,5 m	kg			*10 820	7 670	7 130	4 130	4 620	2 790			4 050	2 470	6,6
	-3,0 m	kg			*13 000	7 810	7 210	4 200					5 190	3 140	5,6
Flèche : 5,2 m Balancier : 2,6 m Tuiles : 500 mm Contrepoids : 2 750 kg	7,5 m	kg										*4 110	*4 110	4,8	
	6,0 m	kg						*4 150	3 310			*3 760	3 070	6,3	
	4,5 m	kg					*4 570	*4 570	*4 390	3 240		*3 680	2 460	7,1	
	3,0 m	kg			*9 730	8 640	*6 190	4 730	4 960	3 100	3 510	2 200	3 480	2 180	7,5
	1,5 m	kg					7 430	4 390	4 790	2 950	3 440	2 130	3 330	2 070	7,7
	0,0 m	kg			*5 620	*5 620	7 190	4 190	4 660	2 830			3 410	2 100	7,5
	-1,5 m	kg	*5 790	*5 790	*9 910	7 620	7 120	4 120	4 600	2 780			3 750	2 300	6,9
-3,0 m	kg	*10 330	*10 330	*13 460	7 750	7 170	4 170					4 660	2 830	6,0	
-4,5 m	kg			*10 810	8 030							*7 450	4 570	4,4	
Flèche : 5,2 m Balancier : 3,0 m Tuiles : 500 mm Contrepoids : 2 750 kg	7,5 m	kg										*3 470	*3 470	5,4	
	6,0 m	kg						*3 660	3 340			*3 170	2 740	6,7	
	4,5 m	kg						*3 990	3 260			*3 110	2 240	7,5	
	3,0 m	kg			*8 200	*8 200	*5 610	4 780	*4 720	3 110	3 500	2 190	*3 200	2 000	7,9
	1,5 m	kg			*5 660	*5 660	*7 430	4 410	4 780	2 930	3 410	2 110	3 080	1 900	8,0
	0,0 m	kg			*6 130	*6 130	7 170	4 160	4 630	2 800	3 340	2 040	3 140	1 920	7,8
	-1,5 m	kg	*5 290	*5 290	*9 280	7 500	7 050	4 060	4 550	2 730			3 410	2 080	7,3
-3,0 m	kg	*8 980	*8 980	*13 880	7 600	7 070	4 080	4 560	2 740			4 110	2 490	6,5	
-4,5 m	kg			*11 770	7 840	7 240	4 220					6 180	3 670	5,0	
Flèche articulée : 5,0 m Balancier : 2,3 m Tuiles : 500 mm Contrepoids : 2 750 kg	7,5 m	kg										*5 460	*5 460	4,1	
	6,0 m	kg					*6 470	5 190				*4 720	3 450	5,7	
	4,5 m	kg			*7 740	*7 740	*7 450	5 000	5 070	3 170			4 280	2 670	6,6
	3,0 m	kg					7 790	4 650	4 930	3 040			3 770	2 330	7,1
	1,5 m	kg					7 400	4 320	4 760	2 890			3 610	2 210	7,2
	0,0 m	kg					7 180	4 130	4 650	2 790			3 710	2 260	7,0
	-1,5 m	kg			*10 850	7 610	7 140	4 100	4 630	2 770			4 170	2 520	6,5
-3,0 m	kg					*5 800	4 200							5,4	
Flèche articulée : 5,0 m Balancier : 2,6 m Tuiles : 500 mm Contrepoids : 2 750 kg	7,5 m	kg				*4 700	*4 700					*4 260	*4 260	4,7	
	6,0 m	kg					*5 460	5 260	*4 210	3 250			*3 720	3 120	6,1
	4,5 m	kg			*5 780	*5 780	*6 260	5 070	5 120	3 210			*3 580	2 480	7,0
	3,0 m	kg			*12 620	8 730	7 870	4 720	4 960	3 070			3 540	2 190	7,4
	1,5 m	kg					7 450	4 360	4 780	2 910	3 420	2 100	3 390	2 080	7,5
	0,0 m	kg			*6 200	*6 200	7 200	4 150	4 650	2 800			3 480	2 110	7,4
	-1,5 m	kg			*10 640	7 560	7 130	4 090	4 610	2 760			3 860	2 340	6,8
-3,0 m	kg					*6 430	4 160					*4 290	2 920	5,9	
Flèche articulée : 5,0 m Balancier : 3,0 m Tuiles : 500 mm Contrepoids : 2 750 kg	7,5 m	kg				*4 560	*4 560					*3 520	*3 520	5,3	
	6,0 m	kg					*4 590	*4 590	*4 260	3 300			*3 130	2 770	6,6
	4,5 m	kg					*5 050	*5 050	*5 010	3 230			*3 020	2 250	7,4
	3,0 m	kg			*11 540	9 000	*7 850	4 780	4 980	3 080	3 480	2 150	*3 060	2 000	7,8
	1,5 m	kg			*6 950	*6 950	7 490	4 390	4 780	2 900	3 400	2 070	3 130	1 900	7,9
	0,0 m	kg			*6 660	*6 660	7 180	4 120	4 620	2 760	3 340	2 010	3 190	1 930	7,7
	-1,5 m	kg			*9 910	7 440	7 060	4 020	4 550	2 700			3 490	2 100	7,2
-3,0 m	kg			*9 600	7 570	*7 080	4 060	4 600	2 740			4 260	2 550	6,3	

Remarques : 1. Machine en mode fin "F" (Power boost) pour des capacités de levage optimales 2. Les valeurs indiquées ci-dessus sont mesurées selon les normes SAE J1097 et ISO 10567 relatives aux capacités de levage des pelles hydrauliques. 3. Les valeurs indiquées sont nominales et ne dépassent pas 87 % de la capacité de levage hydraulique ou 75 % de la charge de basculement. 4. Les valeurs nominales repérées par un astérisque (*) correspondent à la limite de levage hydraulique plutôt qu'à la limite de basculement.

Caractéristiques techniques

CAPACITÉS DE LEVAGE - EC160ENL (avec lame de remblayage)

Capacités de levage mesurées à l'extrémité du balancier, sans godet.

Pour obtenir la capacité de levage avec un godet, soustraire le poids réel du godet (fixation à broches), ou du godet et de l'attache rapide, des valeurs indiquées ci-dessous.

	Hauteur du crochet de levage au-dessus du sol	1,5 m		3,0 m		4,5 m		6,0 m		7,5 m		A portée max.		m	
		Dans l'axe du châssis inférieur	Sur le côté du châssis inférieur	Dans l'axe du châssis inférieur	Sur le côté du châssis inférieur	Dans l'axe du châssis inférieur	Sur le côté du châssis inférieur	Dans l'axe du châssis inférieur	Sur le côté du châssis inférieur	Dans l'axe du châssis inférieur	Sur le côté du châssis inférieur	Dans l'axe du châssis inférieur	Sur le côté du châssis inférieur		
Flèche : 5,2 m Balancier : 2,3 m Tuiles : 500 mm Contrepoids : 2 750 kg	6,0 m	kg										*4 480	3 770	5,9	
	4,5 m	kg				*4 970	*4 970	*4 660	3 590			*4 680	2 970	6,8	
	3,0 m	kg				*6 580	5 240	*5 320	3 460			*4 880	2 620	7,2	
	1,5 m	kg				*8 240	4 920	*6 120	3 310			*5 310	2 490	7,3	
	0,0 m	kg				*9 250	4 740	*6 740	3 200			*5 720	2 530	7,1	
	- 1,5 m	kg			*10 820	8 800	*9 490	4 700	*6 950	3 170			*6 250	2 810	6,6
	- 3,0 m	kg			*13 000	8 940	*8 900	4 770					*6 950	3 550	5,6
Flèche : 5,2 m Balancier : 2,6 m Tuiles : 500 mm Contrepoids : 2 750 kg	7,5 m	kg										*4 110	*4 110	4,8	
	6,0 m	kg						*4 150	3 690			*3 760	3 430	6,3	
	4,5 m	kg					*4 570	*4 570	*4 390	3 630		*3 680	2 770	7,1	
	3,0 m	kg			*9 730	*9 730	*6 190	5 310	*5 090	3 480	*4 000	2 480	*3 810	2 460	7,5
	1,5 m	kg					*7 930	4 960	*5 930	3 330	*5 050	2 420	*4 140	2 340	7,7
	0,0 m	kg			*5 620	*5 620	*9 090	4 760	*6 620	3 210			*4 740	2 380	7,5
	- 1,5 m	kg	*5 790	*5 790	*9 910	8 750	*9 490	4 690	*6 940	3 160			*5 910	2 610	6,9
- 3,0 m	kg	*10 330	*10 330	*13 460	8 880	*9 100	4 730					*6 550	3 210	6,0	
- 4,5 m	kg			*10 810	9 170							*7 450	5 170	4,4	
Flèche : 5,2 m Balancier : 3,0 m Tuiles : 500 mm Contrepoids : 2 750 kg	7,5 m	kg										*3 470	*3 470	5,4	
	6,0 m	kg						*3 660	*3 660			*3 170	3 070	6,7	
	4,5 m	kg						*3 990	3 640			*3 110	2 530	7,5	
	3,0 m	kg			*8 200	*8 200	*5 610	5 360	*4 720	3 490	*4 400	2 470	*3 200	2 260	7,9
	1,5 m	kg			*5 660	*5 660	*7 430	4 980	*5 620	3 310	*4 830	2 390	*3 440	2 160	8,0
	0,0 m	kg			*6 130	*6 130	*8 770	4 730	*6 390	3 180	*5 230	2 330	*3 900	2 180	7,8
	- 1,5 m	kg	*5 290	*5 290	*9 280	8 620	*9 370	4 630	*6 830	3 110			*4 740	2 370	7,3
- 3,0 m	kg	*8 980	*8 980	*13 880	8 720	*9 220	4 640	*6 710	3 120			*6 100	2 830	6,5	
- 4,5 m	kg			*11 770	8 970	*7 900	4 790					*6 940	4 160	5,0	
Flèche articulée : 5,0 m Balancier : 2,3 m Tuiles : 500 mm Contrepoids : 2 750 kg	7,5 m	kg										*5 460	*5 460	4,1	
	6,0 m	kg					*6 470	5 770				*4 720	3 860	5,7	
	4,5 m	kg			*7 740	*7 740	*7 450	5 580	*6 280	3 560			*4 560	3 010	6,6
	3,0 m	kg					*8 540	5 230	*6 630	3 420			*4 670	2 640	7,1
	1,5 m	kg					*9 390	4 890	*6 930	3 280			*5 060	2 510	7,2
	0,0 m	kg					*9 330	4 710	*6 820	3 170			*5 490	2 560	7,0
	- 1,5 m	kg			*10 850	8 750	*8 230	4 670	*5 940	3 150			*5 170	2 870	6,5
- 3,0 m	kg					*5 800	4 770							5,4	
Flèche articulée : 5,0 m Balancier : 2,6 m Tuiles : 500 mm Contrepoids : 2 750 kg	7,5 m	kg				*4 700	*4 700					*4 260	*4 260	4,7	
	6,0 m	kg					*5 460	*5 460	*4 210	3 640			*3 720	3 490	6,1
	4,5 m	kg			*5 780	*5 780	*6 260	5 660	*5 750	3 600			*3 580	2 790	7,0
	3,0 m	kg			*12 620	9 900	*8 280	5 300	*6 490	3 460			*3 640	2 480	7,4
	1,5 m	kg					*9 270	4 940	*6 870	3 300	*4 220	2 380	*3 890	2 360	7,5
	0,0 m	kg			*6 200	*6 200	*9 420	4 720	*6 880	3 180			*4 390	2 410	7,4
	- 1,5 m	kg			*10 640	8 700	*8 540	4 660	*6 210	3 140			*4 970	2 660	6,8
- 3,0 m	kg					*6 430	4 730					*4 290	3 320	5,9	
Flèche articulée : 5,0 m Balancier : 3,0 m Tuiles : 500 mm Contrepoids : 2 750 kg	7,5 m	kg				*4 560	*4 560					*3 520	*3 520	5,3	
	6,0 m	kg					*4 590	*4 590	*4 260	3 690			*3 130	3 110	6,6
	4,5 m	kg					*5 050	*5 050	*5 010	3 620			*3 020	2 540	7,4
	3,0 m	kg			*11 540	10 180	*7 850	5 360	*6 240	3 460	*4 180	2 440	*3 060	2 270	7,8
	1,5 m	kg			*6 950	*6 950	*9 000	4 960	*6 710	3 290	*5 020	2 360	*3 240	2 170	7,9
	0,0 m	kg			*6 660	*6 660	*9 400	4 690	*6 860	3 150	*5 060	2 300	*3 620	2 200	7,7
	- 1,5 m	kg			*9 910	8 570	*8 810	4 590	*6 420	3 080			*4 320	2 400	7,2
- 3,0 m	kg			*9 600	8 700	*7 080	4 630	*4 880	3 120			*4 260	2 910	6,3	

Remarques : 1. Machine en mode fin "F" (Power boost) pour des capacités de levage optimales 2. Les valeurs indiquées ci-dessus sont mesurées selon les normes SAE J1097 et ISO 10567 relatives aux capacités de levage des pelles hydrauliques. 3. Les valeurs indiquées sont nominales et ne dépassent pas 87 % de la capacité de levage hydraulique ou 75 % de la charge de basculement. 4. Les valeurs nominales repérées par un astérisque (*) correspondent à la limite de levage hydraulique plutôt qu'à la limite de basculement.

CAPACITÉS DE LEVAGE - EC180EL

Capacités de levage mesurées à l'extrémité du balancier, sans godet.

Pour obtenir la capacité de levage avec un godet, soustraire le poids réel du godet (fixation à broches), ou du godet et de l'attache rapide, des valeurs indiquées ci-dessous.

	Hauteur du crochet de levage au-dessus du sol	1,5 m		3,0 m		4,5 m		6,0 m		7,5 m		A portée max.		m	
		Dans l'axe du châssis inférieur	Sur le côté du châssis inférieur	Dans l'axe du châssis inférieur	Sur le côté du châssis inférieur	Dans l'axe du châssis inférieur	Sur le côté du châssis inférieur	Dans l'axe du châssis inférieur	Sur le côté du châssis inférieur	Dans l'axe du châssis inférieur	Sur le côté du châssis inférieur	Dans l'axe du châssis inférieur	Sur le côté du châssis inférieur		
Flèche : 5,2 m Balancier : 2,3 m Tuiles : 600 mm Contrepoids : 3 200 kg	6,0 m	kg										*4 480	4 090	5,9	
	4,5 m	kg				*4 970	*4 970	*4 660	3 900			*4 680	3 230	6,8	
	3,0 m	kg				*6 580	5 720	*5 320	3 760			4 370	2 860	7,2	
	1,5 m	kg				*8 240	5 390	5 640	3 620			4 180	2 720	7,3	
	0,0 m	kg					8 590	5 210	5 520	3 510			4 300	2 780	7,1
	-1,5 m	kg			*10 820	9 770	8 540	5 170	5 480	3 480			4 800	3 080	6,6
	-3,0 m	kg			*13 000	9 920	8 620	5 240					6 160	3 890	5,6
Flèche : 5,2 m Balancier : 2,6 m Tuiles : 600 mm Contrepoids : 3 200 kg	7,5 m	kg										*4 110	*4 110	4,8	
	6,0 m	kg						*4 150	4 000			*3 760	3 720	6,3	
	4,5 m	kg					*4 570	*4 570	*4 390	3 940			*3 680	3 010	7,1
	3,0 m	kg			*9 730	*9 730	*6 190	5 780	*5 090	3 790	*4 000	2 710	*3 810	2 690	7,5
	1,5 m	kg					*7 930	5 430	5 660	3 630	4 060	2 640	3 940	2 570	7,7
	0,0 m	kg			*5 620	*5 620	8 610	5 220	5 530	3 510			4 030	2 610	7,5
	-1,5 m	kg	*5 790	*5 790	*9 910	9 720	8 530	5 160	5 470	3 470			4 450	2 860	6,9
-3,0 m	kg	*10 330	*10 330	*13 460	9 850	8 580	5 200					5 530	3 510	6,0	
-4,5 m	kg			*10 810	10 150							*7 450	5 670	4,4	
Flèche : 5,2 m Balancier : 3,0 m Tuiles : 600 mm Contrepoids : 3 200 kg	7,5 m	kg										*3 470	*3 470	5,4	
	6,0 m	kg						*3 660	*3 660			*3 170	*3 170	6,7	
	4,5 m	kg						*3 990	3 950			*3 110	2 760	7,5	
	3,0 m	kg			*8 200	*8 200	*5 610	*5 610	*4 720	3 800	4 130	2 700	*3 200	2 480	7,9
	1,5 m	kg			*5 660	*5 660	*7 430	5 450	*5 620	3 620	4 040	2 620	*3 440	2 370	8,0
	0,0 m	kg			*6 130	*6 130	8 590	5 200	5 500	3 480	3 970	2 550	3 720	2 400	7,8
	-1,5 m	kg	*5 290	*5 290	*9 280	*9 280	8 470	5 090	5 420	3 410			4 060	2 600	7,3
-3,0 m	kg	*8 980	*8 980	*13 880	9 690	8 490	5 110	5 430	3 420			4 890	3 110	6,5	
-4,5 m	kg			*11 770	9 950	*7 900	5 260					*6 940	4 560	5,0	
Flèche articulée : 5,0 m Balancier : 2,3 m Tuiles : 600 mm Contrepoids : 3 200 kg	7,5 m	kg										*5 460	*5 460	4,1	
	6,0 m	kg					*6 470	6 260				*4 720	4 190	5,7	
	4,5 m	kg			*7 740	*7 740	*7 450	6 070	5 950	3 870			*4 560	3 280	6,6
	3,0 m	kg					*8 540	5 710	5 810	3 740			4 450	2 880	7,1
	1,5 m	kg					8 830	5 370	5 640	3 590			4 270	2 750	7,2
	0,0 m	kg					8 610	5 180	5 520	3 480			4 400	2 810	7,0
	-1,5 m	kg			*10 850	9 730	*8 230	5 140	5 500	3 460			4 950	3 140	6,5
-3,0 m	kg					*5 800	5 240							5,4	
Flèche articulée : 5,0 m Balancier : 2,6 m Tuiles : 600 mm Contrepoids : 3 200 kg	7,5 m	kg				*4 700	*4 700					*4 260	*4 260	4,7	
	6,0 m	kg					*5 460	*5 460	*4 210	3 950			*3 720	*3 720	6,1
	4,5 m	kg			*5 780	*5 780	*6 260	6 140	*5 750	3 910			*3 580	3 050	7,0
	3,0 m	kg			*12 620	10 910	*8 280	5 790	5 840	3 770			*3 640	2 710	7,4
	1,5 m	kg					8 890	5 420	5 660	3 610	4 050	2 610	*3 890	2 590	7,5
	0,0 m	kg			*6 200	*6 200	8 630	5 190	5 530	3 490			4 120	2 640	7,4
	-1,5 m	kg			*10 640	9 670	*8 540	5 130	5 490	3 450			4 580	2 920	6,8
-3,0 m	kg					*6 430	5 200					*4 290	3 630	5,9	
Flèche articulée : 5,0 m Balancier : 3,0 m Tuiles : 600 mm Contrepoids : 3 200 kg	7,5 m	kg				*4 560	*4 560					*3 520	*3 520	5,3	
	6,0 m	kg					*4 590	*4 590	*4 260	4 000			*3 130	*3 130	6,6
	4,5 m	kg					*5 050	*5 050	*5 010	3 930			*3 020	2 780	7,4
	3,0 m	kg			*11 540	11 200	*7 850	5 850	5 860	3 780	4 120	2 670	*3 060	2 490	7,8
	1,5 m	kg			*6 950	*6 950	8 930	5 440	5 660	3 600	4 030	2 590	*3 240	2 380	7,9
	0,0 m	kg			*6 660	*6 660	8 610	5 170	5 500	3 450	3 970	2 530	*3 620	2 420	7,7
	-1,5 m	kg			*9 910	9 540	8 480	5 060	5 430	3 390			4 150	2 640	7,2
-3,0 m	kg			*9 600	*9 600	*7 080	5 100	*4 880	3 430			*4 260	3 190	6,3	

Remarques : 1. Machine en mode fin "F" (Power boost) pour des capacités de levage optimales 2. Les valeurs indiquées ci-dessus sont mesurées selon les normes SAE J1097 et ISO 10567 relatives aux capacités de levage des pelles hydrauliques. 3. Les valeurs indiquées sont nominales et ne dépassent pas 87 % de la capacité de levage hydraulique ou 75 % de la charge de basculement. 4. Les valeurs nominales repérées par un astérisque (*) correspondent à la limite de levage hydraulique plutôt qu'à la limite de basculement.

Équipement

ÉQUIPEMENT STANDARD

	EC160E	EC180E
Moteur		
Moteur diesel 4 temps, turbocompressé, à refroidissement liquide, injection directe et admission d'air refroidie. Conforme aux normes d'émissions UE Etape V (Tier 4f).	•	•
Filtre à air avec indicateur de colmatage	•	•
Préchauffage de l'air d'admission	•	•
Préfiltre cyclonique	•	•
Commande d'arrêt électrique	•	•
Filtre à carburant et décanter	•	•
Pompe de remplissage de carburant 35 L/min	•	•
Alternateur 80 A	•	•
Système de refroidissement standard	•	•
Système électrique / électronique		
Système Contronic		
Système avancé de modes de travail	•	•
Fonctions d'auto-diagnostic	•	•
Affichage des données opérationnelles	•	•
Système Caretrack GSM/GPS et abonnement Caretrack	•	•
Régulation électronique du régime moteur	•	•
Fonction de ralenti automatique	•	•
Suppression hydraulique (Power boost) par contacteur à impulsion	•	•
Fonction de sécurité arrêt / marche	•	•
Ecran d'affichage couleur LCD à intensité lumineuse réglable	•	•
Interrupteur général	•	•
Fonction d'interdiction de re-démarrage	•	•
Feux halogènes de forte puissance :		
Montés sur la tourelle : 2, monté sur la flèche : 1	•	•
Batteries 2 x 12 V / 110 Ah	•	•
Démarrateur 24 V / 5,5 kW	•	•
Système hydraulique		
Clapets de sécurité de rupture de flexibles sur les vérins de flèche avec avertisseur de surcharge	•	•
Clapets de sécurité de rupture de flexibles sur le vérin de balancier	•	•
Système hydraulique à régulation automatique		
Fonction de cumul de débit	•	•
Priorité à la flèche	•	•
Priorité au balancier	•	•
Priorité à l'orientation	•	•
Technologie ECO de réduction de la consommation de carburant	•	•
Clapets de régénération flèche, balancier et godet	•	•
Clapets antirebonds d'orientation	•	•
Clapets de retenue de charge flèche et balancier	•	•
Filtration multi-étages	•	•
Vérins de flèche (x 2)	•	•
Amortissement de fin de course des vérins	•	•
Joints de vérin anti-contamination	•	•
Distributeur de circuit hydraulique auxiliaire	•	•
Moteurs de translation à deux vitesses automatiques	•	•
Huile hydraulique longue durée 46	•	•
Châssis		
Marchepieds, rambardes et mains courantes	•	•
Coffre à outillage	•	•
Plaques métalliques perforées antidérapantes	•	•
Plaques de blindage, usage intensif	•	•
contrepoids 2 750 kg	•	•
contrepoids 3 200 kg	•	•

ÉQUIPEMENT STANDARD

	EC160E	EC180E
Cabine et poste de conduite		
Cabine homologuée ROPS (ISO 12117-2) avec vitre de toit fixe	•	•
Suspension sur silentblochs caoutchouc / huile silicone avec ressort	•	•
Levier de verrouillage des commandes	•	•
Leviers et pédales de translation	•	•
Siège chauffant entièrement réglable avec consoles de commande réglables	•	•
Manipulateurs avec 4 contacteurs intégrés chacun	•	•
Chauffage / climatisation à régulation automatique	•	•
Antenne flexible	•	•
Autoradio AUX / USB / Bluetooth	•	•
Cabine étanche et insonorisée, avec :		
Porte-gobelets	•	•
Porte verrouillable	•	•
Vitres teintées	•	•
Tapis de sol	•	•
Avertisseur sonore	•	•
Nombreux compartiments de rangement	•	•
Vitre supérieure de pare-brise relevable	•	•
Vitre inférieure de pare-brise amovible	•	•
Ceinture de sécurité	•	•
Vitres en verre de sécurité	•	•
Pare-soleils de pare-brise, de vitre de toit et de vitre arrière	•	•
Visière antipluie	•	•
Essuie-glace de pare-brise avec fonction intermittente	•	•
Caméra de recul	•	•
Clé unique contact / serrures	•	•
Châssis inférieur		
Plaques de blindage, usage intensif	•	•
Tendeurs de chenille hydrauliques	•	•
Maillons de chenille à axes étanches et graissés à vie	•	•
Guides de chenille	•	•
Équipement de travail		
Flèche monobloc 5,2 m	•	•
Balancier 2,6 m	•	•
Articulation de godet	•	•
Graissage manuel centralisé	•	•
Entretien		
Kit d'outillage "entretien quotidien"	•	•
ÉQUIPEMENT EN OPTION		
	EC160E	EC180E
Moteur		
Réchauffeur de bloc moteur : 120 V ou 240 V	•	•
Réchauffeur de bloc moteur autonome 5 kW	•	•
Décanter chauffé	•	•
Arrêt moteur automatique	•	•
Système de refroidissement pour climat tropical	•	•
Système électrique		
Feux LED de forte puissance :		
Montés sur la tourelle : 2, monté sur la flèche : 1	•	•
Feux de travail supplémentaires (halogènes ou LED) :		
1 sur la flèche	•	•
3 sur la cabine	•	•
1 sur le contrepoids	•	•
Alarme de déplacement	•	•
Système antivol	•	•
Gyrophare	•	•

ÉQUIPEMENT EN OPTION

	EC160E	EC180E
Système hydraulique		
Flottement de la flèche avec clapets de sécurité de rupture de flexibles	•	•
Flottement de la flèche sans clapets de sécurité de rupture de flexibles	•	•
Sélection du schéma de commande des manipulateurs	•	•
Circuits hydrauliques auxiliaires :		
Système de gestion des accessoires (enregistrement de 20 configurations prédéfinies)	•	•
Brise-roche et cisaille de démolition, débit 1 ou 2 pompe(s)	•	•
Godet inclinable et Tiltrotator (40 L/min ou 60 L/min)	•	•
Conduites additionnelles pour godet inclinable / Tiltrotator	•	•
Grappin	•	•
Ligne de retour de drain	•	•
Attache rapide hydraulique	•	•
Filtre de retour supplémentaire	•	•
Réglage de la pression du circuit brise-roche / cisaille	•	•
Attache rapide hydraulique Volvo S6	•	•
Attaches rapides hydrauliques Volvo UQC16	•	•
Attaches rapides hydrauliques Volvo, Steelwrist S60	•	•
Attaches rapides hydrauliques Volvo, Steelwrist S70	•	•
Huile hydraulique biodégradable 46	•	•
Huiles hydrauliques longue durée 32, 68	•	•

ÉQUIPEMENT EN OPTION

	EC160E	EC180E
Cabine et poste de conduite		
Cabine homologuée ROPS (ISO 12117-2) avec vitre de toit ouvrante	•	•
Siège à sellerie textile, sans chauffage	•	•
Siège à sellerie textile, avec chauffage et suspension pneumatique	•	•
Manipulateurs mi-longs	•	•
Manipulateurs avec 3 contacteurs + 1 molette proportionnelle intégrés	•	•
Pédale de translation rectiligne	•	•
Structure de protection contre la chute d'objets (FOG) fixée à la cabine	•	•
Grille de toit (FOPS) fixée à la cabine	•	•
Kit anti-vandalisme	•	•
Grillage de sécurité (pare-brise)	•	•
Caméra de vision latérale	•	•
Kit fumeur (allume-cigare et cendrier)	•	•
Panneau pare-soleil en acier (vitre de toit)	•	•
Essuie-glace de vitre inférieure de pare-brise avec fonction intermittente	•	•
Clés spécifiques	•	•
Châssis inférieur		
Lame de remblayage	•	•
Tuiles 500 / 600 / 700 / 800 / 900 mm à triple arête	•	•
Équipement de travail		
Flèche articulée 5,0 m	•	•
Balanciers 2,3 m, 3,0 m	•	•
Articulation de godet avec anneau de levage intégré	•	•
Entretien		
Kit d'outillage complet	•	•

Quelques options Volvo

Arrêt moteur automatique



Flèche articulée



Réchauffeur de bloc moteur autonome



Feux de travail LED



Pompe de remplissage de carburant



Structure de protection contre la chute d'objets (FOG)



Tous nos produits ne sont pas disponibles sur tous les marchés. En raison de notre politique d'amélioration permanente de nos produits, nous nous réservons le droit de modifier sans préavis la conception et les caractéristiques. Les illustrations ne représentent pas forcément des modèles standard.

V O L V O