

V O L V O



Pelles hydrauliques Volvo 28,5 - 34,3 t 228 ch

EC260

Volvo Construction Equipment

EC260

Une machine polyvalente dotée d'une cabine moderne pour améliorer l'expérience de l'opérateur et repousser les limites de leurs performances.



Le confort moderne qui vous donne une longueur d'avance

Qu'il s'agisse de chantiers de construction, de creusement de tranchées, voire de travail en carrière, l'EC260 est une machine polyvalente conçue pour les travaux difficiles d'un large éventail d'applications. Avec un accès amélioré à la machine, une excellente visibilité, des intervalles d'entretien allongés et un rendement accru du carburant, cette pelle hydraulique offre la sécurité, le confort, la fiabilité et les performances que vous êtes en droit d'attendre d'un engin Volvo.



Confort de l'opérateur

- Commandes plus précises
- Cabine plus silencieuse
- Réglages personnalisés pour plus de confort
- Cabine ROPS de série



Smart View avec détection d'obstacles

- Gain de sécurité sur le chantier et pour l'opérateur
- Détection radar pour les objets en dehors de l'écran
- Écran HD
- Alarme de détection humaine différente de celles des autres obstacles



Facilité d'entretien

- Accès depuis le sol pour l'entretien
- Longs intervalles entre les entretiens
- Filtres et points de graissage groupés
- Vidanges d'huile rapides et simples



Consommation de carburant

- Jusqu'à 8 %
- Moteur Volvo puissant et efficace
- Régime moteur 3 % inférieur
- Amélioration du système hydraulique de 5 %



Productivité

- Volvo Active Control
- Dig Assist avec pesage embarqué (On-Board Weighing)
- Système électrohydraulique
- Fonctions de priorité flèche/orientation et flèche/translation



Co pilot

Le nouveau Volvo Co-Pilot possède un nouvel écran Full HD de 32 cm (12,8"). Associé à la nouvelle caméra HD latérale et arrière, il procure une meilleure visibilité sur vos opérations.

Les améliorations matérielles et logicielles améliorent le contrôle sur les applications Dig Assist.

Des commandes souples et précises

Les nouveaux manipulateurs assistés favorisent la fluidité des commandes. Comme les commandes sont plus précises, vous pouvez obtenir le résultat recherché plus facilement et profiter de tous les atouts de la machine.

Volvo Smart View

Volvo Smart View avec détection d'obstacles fournit aux opérateurs une vue à 360° des alentours de la machine grâce à la caméra et au nouveau système de détection radar. Cette technologie sophistiquée peut différencier les obstacles humains et les objets inertes pour que l'opérateur puisse prendre les mesures appropriées.

Restez connecté

Confortablement installé dans la nouvelle cabine, vous pouvez charger votre téléphone portable par induction ou par câble. Vous pouvez également utiliser les prises USB pour accéder à vos listes musicales ou podcasts. Le haut-parleur Bluetooth favorise une communication claire lors d'un appel téléphonique.

Confort

La cabine restylée a pour ambition de vous procurer plus de confort et de faciliter votre travail. Un compartiment pratique est aménagé pour ranger votre glacière ou vos chaussures pendant le travail. Vous apprécierez son intérieur plus silencieux, son pare-soleil intégré et sa climatisation améliorée. Enfin, le confort du nouveau siège réduira la fatigue de l'opérateur pendant sa journée de travail.

Rendement énergétique

Dans les nouvelles pelles hydrauliques Volvo, notre système électro-hydraulique amélioré abaisse considérablement la consommation de carburant. Pour ce faire, le système régule le régime moteur et le débit hydraulique en fonction de la tâche en cours. Par conséquent, ce système mobilise seulement la quantité d'énergie nécessaire, d'où une baisse de la consommation de carburant et des coûts d'exploitation.

Refroidissement incomparable

L'EC260 est équipée d'un système de refroidissement intelligent composé de ventilateurs électriques et hydrauliques. Il régule automatiquement la vitesse des ventilateurs selon la température du liquide de refroidissement du moteur et la sollicitation hydraulique. Il en résulte une moindre consommation d'énergie, qui entraîne une baisse globale de la consommation de carburant. En réduisant la charge sur le moteur et en évitant la surchauffe, le système optimise les performances d'excavation, prolonge la durée de vie des composants et réduit les frais d'exploitation.

Nouveau système électro-hydraulique

Le distributeur principal (MCV) revu du nouveau système électro-hydraulique est au cœur de la sobriété de la machine. Cette technologie intelligente suit les actions de l'opérateur au moyen de capteurs et envoie les signaux au calculateur embarqué (ECU) de la machine, qui traite les informations et transmet les commandes au distributeur principal. Résultat : fluidité et précision des mouvements de la flèche, du godet et des autres fonctions hydrauliques de la pelle, gage d'excavations et de chargements optimisés.

Dig Assist

Indispensable sur les chantiers modernes, Dig Assist propose des technologies incomparables de commande et de guidage de la machine pour aboutir à un degré de précision inégalé. En complément, le Pesage intégré offre un aperçu en temps réel de la charge du godet, qui contribue à éliminer les chargements excessifs ou insuffisants, les répétitions de pesée et les temps d'attente.

Productivité

Les manipulateurs assistés sophistiqués à commande électrique et les pédales de translation intégralement électriques se traduisent par des temps de réponse ultrarapides. Les fonctions de priorité flèche/balancier facilitent et accélèrent le travail des opérateurs en accordant la priorité à une fonction sur l'autre pour réduire la durée des cycles.



Facilité d'entretien

La minimisation des indisponibilités est cruciale pour protéger le coût total de possession (TCO) d'une machine. Points d'entretien facilement accessibles, vidanges d'huile rapides et propres, intervalles de remplacement de filtre à huile, filtre à carburant et huile moteur étendus à 1 000 heures... Tout est pensé pour accroître la disponibilité de votre machine. Le condenseur pivotant accélère également le nettoyage du radiateur de liquide de refroidissement et du radiateur d'huile.



La Volvo EC260 en détail

Moteur

Le moteur diesel Volvo de dernière génération, conforme aux normes Etape V, répond en tous points aux exigences des normes d'émissions les plus récentes. Équipés de la technologie V-ACT (technologie de combustion avancée Volvo), ils se distinguent par leurs performances et leur rendement énergétique. Le moteur comporte des injecteurs haute pression précisément réglés, un turbocompresseur, un échangeur air-air et des commandes moteur électroniques pour optimiser les performances de la machine.

- **Filtre à air** : À 3 étages avec préfiltre

- **Système de ralenti automatique** : Ramène le régime moteur au ralenti lorsque les leviers et les pédales sont inactives, d'où une baisse de la consommation et du bruit dans la cabine.

Moteur	Moteur Volvo	Volvo D8M
Puissance maxi à	tr/min	1 600
Nette (ISO 9249 / SAE J1349)	kW	167
	Ch	227
Brute, ISO 14396/SAE J1995	kW	168
	Ch	228
Couple max. à un régime moteur de	Nm	1 166
	tr/min	1 350
Nombre de cylindres		6
Cylindrée	l	7,7
Alésage	mm	110
Course	mm	135

Système électrique

Système électrique à haute capacité et protection totale. Connexions électriques par prises étanches à double verrou pour une protection optimale contre la corrosion. Relais et électrovannes protégés contre les pics de tension. Le coupe-batterie fait partie de l'équipement standard. Le système Contronic assure des fonctions de diagnostic et une surveillance permanente de la machine.

Tension	V	24
Batteries	V	2 x 12
Capacité des batteries	Ah	170
Alternateur	V/A	28 / 120
Démarrreur	V / kW	24 / 5,5

Châssis porteur et superstructures

Le châssis porteur a une robuste structure en X. Les maillons de chenille sont dotés de série d'articulations étanches et graissées à vie.

EC260F L/LR		
Tuiles de chenille		2 x 51
Pas de maillon	mm	190
Largeur des tuiles, triple arête	mm	600 / 700 / 800 / 900
Galets inférieurs		2 x 9
Galets supérieurs		2 x 2
EC260F NL		
Tuiles de chenille		2 x 51
Pas de maillon	mm	190
Largeur des tuiles, triple arête	mm	600 / 700 / 800 / 900
Galets inférieurs		2 x 9
Galets supérieurs		2 x 2

Système d'orientation

Moteur d'orientation à pistons axiaux sur réducteurs planétaires, développant un couple élevé. Frein de stationnement automatique et clapets antirebonds en équipement standard.

Vitesse d'orientation max.	tr/min	11,7
Couple d'orientation maxi.	kNm	91,7

Système de translation

Chaque chenille est entraînée par un moteur à deux gammes de vitesse à sélection automatique. Les freins des chenilles sont du type multidisques, à serrage par ressort et desserrage par voie hydraulique. Les moteurs de translation, les freins et les réducteurs planétaires sont parfaitement protégés à l'intérieur des longerons de chenilles.

Force de traction maxi	kN	217
Vitesse maxi. (gamme lente)	km/h	3,5
Vitesse maxi. (gamme rapide)	km/h	5,5
Pente franchissable max.	°	35

Cabine

Accès au poste de conduite facile grâce à une large porte à grande ouverture. Cabine montée sur silentblochs caoutchouc / huile pour isoler l'opérateur des secousses et des vibrations. L'insonorisation soignée de la cabine combinée à la suspension sur silentblochs assure un niveau sonore intérieur remarquablement bas. La cabine offre une excellente visibilité panoramique. La vitre supérieure du pare-brise se relève sans effort et se verrouille sous le toit. La vitre inférieure peut être déposée et rangée à l'intérieur de la porte.

Système de chauffage/ventilation/climatisation : la cabine est pressurisée et alimentée en air frais filtré par un ventilateur à régulation automatique. L'opérateur dispose de 14 événements réglables pour répartir le flux d'air à sa convenance.

Siège conducteur ergonomique : le siège et la console de commandes sont réglables indépendamment l'un de l'autre pour s'adapter au mieux à la morphologie de l'opérateur. Le siège allie confort et sécurité grâce à 12 réglages différents et une ceinture de sécurité intégrée.

Niveau sonore

Niveau sonore intérieur selon la norme ISO 6396

L _{PA}	dB	70
-----------------	----	----

Niveau sonore extérieur selon la norme ISO 6395 et la Directive européenne relative au bruit 2000/14/CE

L _{WA}	dB	104
-----------------	----	-----

Contenances

Réservoir carburant	l	440
Réservoir d'AdBlue®	l	50
Système hydraulique, total	l	385
Réservoir hydraulique	l	215
Huile moteur	l	30
Liquide de refroidissement moteur	l	44
Réducteurs d'orientation	l	5,9
Réducteur de translation	l	2 x 5,0

Système hydraulique

Le nouveau système électro-hydraulique et le nouveau distributeur principal, gouvernés par une régulation électronique, fournissent le débit à la demande pour une productivité supérieure, une puissance de fouille élevée et une économie de carburant accrue.

Les fonctions importantes suivantes font partie intégrante du système hydraulique :

Cumul de débit : les débits des deux pompes hydrauliques s'additionnent pour assurer des cycles rapides et une productivité élevée.

Flèche prioritaire : La priorité accordée à la flèche permet une montée plus rapide en cours de chargement ou de creusement en profondeur.

- Priorité au balancier : alimentation prioritaire du vérin de balancier pour des mouvements plus rapides lors d'opérations de nivelage et un meilleur remplissage du godet en creusant.

Priorité à l'orientation : alimentation prioritaire du moteur d'orientation pour accélérer les opérations simultanées.

Système de régénération : cette fonction empêche toute cavitation et fournit le débit nécessaire pour différentes opérations simultanées, ce qui contribue à augmenter la productivité.

Valves de maintien : les valves de maintien de la flèche et du balancier empêchent l'équipement excavateur de riper.

Surpression hydraulique (Power boost) : augmente les forces d'arrachement et la puissance de levage.

Pompes principales : 2 pompes à débit variable à pistons axiaux

Débit maxi	l/min	2 x 240
------------	-------	---------

Pompe du circuit pilote : pompe à engrenages

Débit maxi	l/min	20,3
------------	-------	------

Pression max.

Instrument	MPa	33,3 / 36,3
Circuit de translation	MPa	36,3
Orientation	MPa	27,9
Pilotage	MPa	3,9

Vérins hydrauliques

Flèche		2
Alésage x course	ø x mm	135 x 1 345
Flèche articulée		1
Alésage x course	ø x mm	160 x 1 230
Balancier		1
Alésage x course	ø x mm	140 x 1 665
de godet		1
Alésage x course	ø x mm	130 x 1 150
Godet pour flèche LR (grande portée)		1
Alésage x course	ø x mm	100 x 865

Caractéristiques

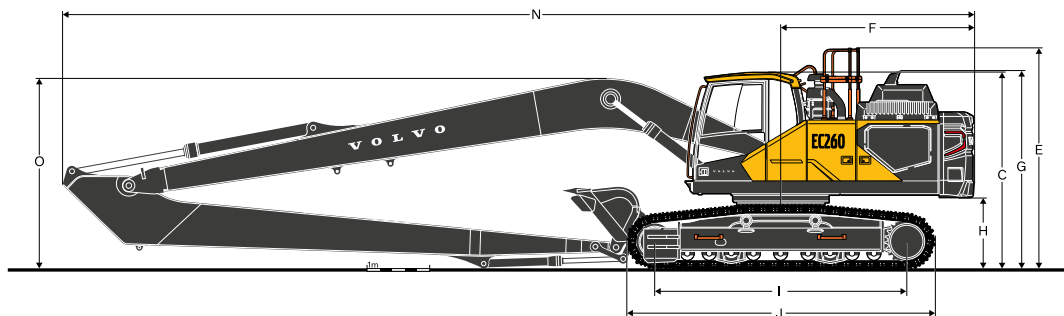
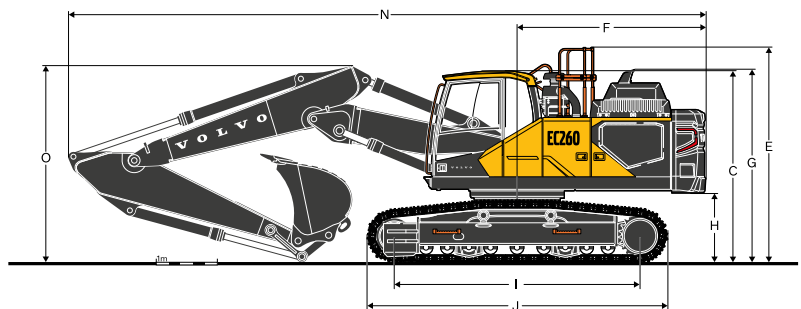
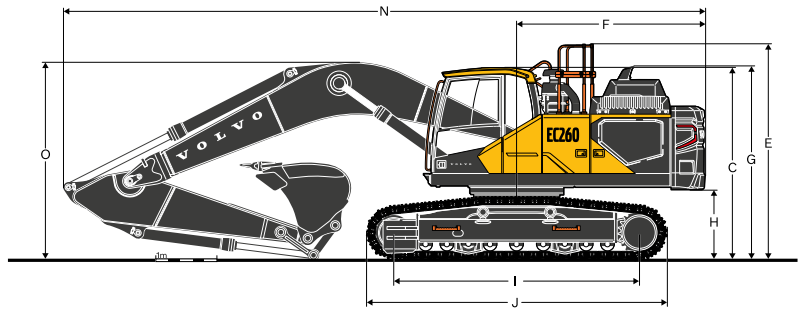
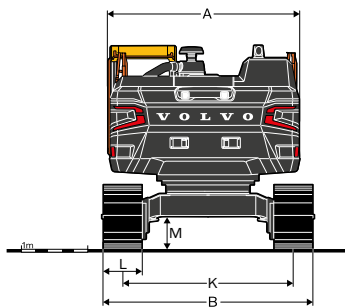

DIMENSIONS

Flèche	Unité	EC260F L					
		6,0			Flèche articulée 5,95		
Balancier	m	2,5	2,97	3,6	2,5	2,97	3,6
A. Largeur hors tout à la tourelle	mm	2 890	2 890	2 890	2 890	2 890	2 890
B. Largeur hors tout	mm	3 190	3 190	3 190	3 190	3 190	3 190
C. Hauteur hors tout à la cabine	mm	3 040	3 040	3 040	3 040	3 040	3 040
D. Hauteur hors tout à la main courante	mm	3 145	3 145	3 145	3 145	3 145	3 145
E. Hauteur hors tout au garde-corps	mm	3 410	3 410	3 410	3 410	3 410	3 410
F. Rayon d'orientation déport arrière	mm	3 080	3 080	3 080	3 080	3 080	3 080
G. Hauteur hors tout au capot moteur	mm	2 855	2 855	2 855	2 855	2 855	2 855
H. Garde au sol sous le contrepois*	mm	1 045	1 045	1 045	1 045	1 045	1 045
I. Entraxe barbotin / roue folle	mm	3 850	3 850	3 850	3 850	3 850	3 850
J. Longueur hors tout aux chenilles	mm	4 650	4 650	4 650	4 650	4 650	4 650
K. Voie	mm	2 590	2 590	2 590	2 590	2 590	2 590
L. Largeur des tuiles	mm	600	600	600	600	600	600
M. Garde au sol min.*	mm	470	470	470	470	470	470
N. Longueur hors tout	mm	10 295	10 215	10 280	10 245	10 215	10 215
O. Hauteur hors tout à la flèche	mm	3 325	3 110	3 330	3 265	3 185	3 405

* Tuile sans arête

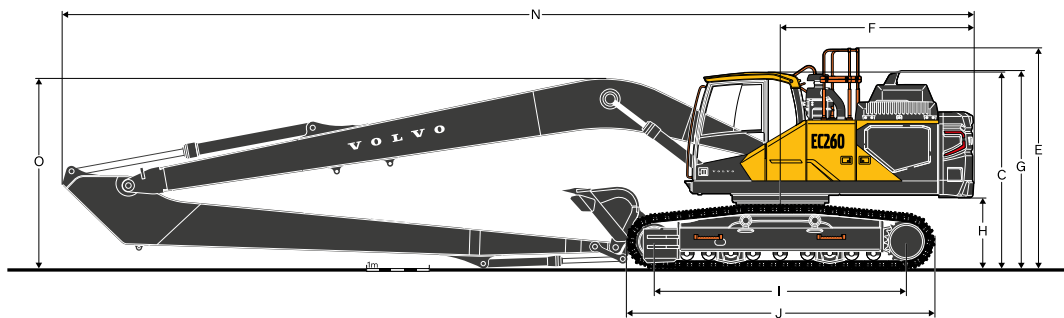
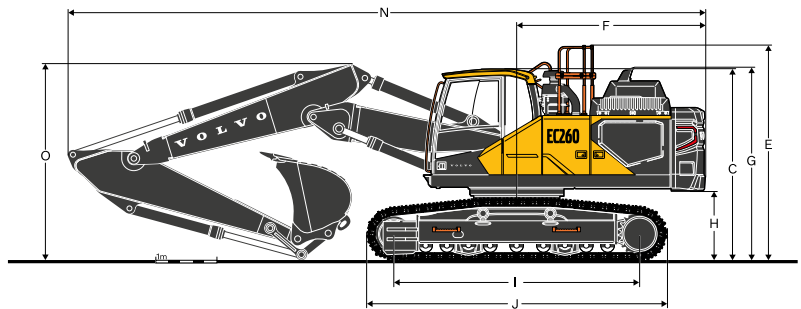
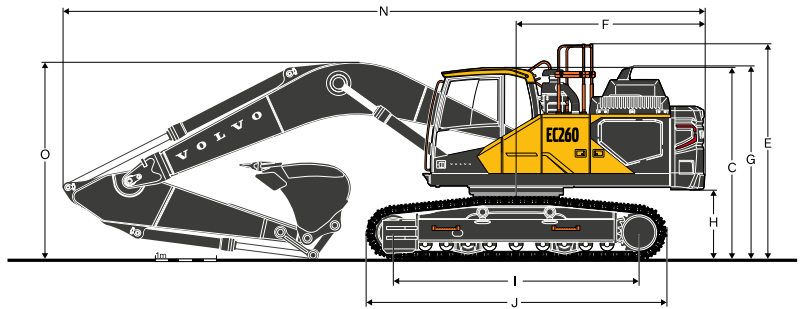
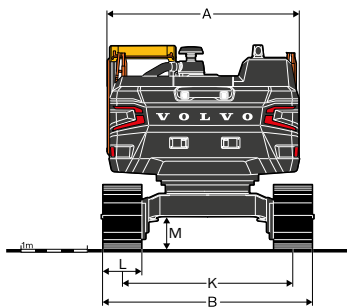

DIMENSIONS

	Unité	EC260F NL			EC260F LR
Flèche	m	6,0			10,2
Balancier	m	2,5	2,97	3,6	7,85
A. Largeur hors tout à la tourelle	mm	2 890	2 890	2 890	2 890
B. Largeur hors tout	mm	2 990	2 990	2 990	3 190
C. Hauteur hors tout à la cabine	mm	3 040	3 040	3 040	3 040
D. Hauteur hors tout à la main courante	mm	3 145	3 145	3 145	3 145
E. Hauteur hors tout au garde-corps	mm	3 410	3 410	3 410	3 410
F. Rayon d'orientation déport arrière	mm	3 080	3 080	3 080	3 155
G. Hauteur hors tout au capot moteur	mm	2 855	2 855	2 855	2 855
H. Garde au sol sous le contrepois*	mm	1 045	1 045	1 045	1 045
I. Entraxe barbotin / roue folle	mm	3 850	3 850	3 850	3 850
J. Longueur hors tout aux chenilles	mm	4 650	4 650	4 650	4 650
K. Voie	mm	2 390	2 390	2 390	2 590
L. Largeur des tuiles	mm	600	600	600	600
M. Garde au sol min.*	mm	470	470	470	470
N. Longueur hors tout	mm	10 295	10 215	10 280	14 515
O. Hauteur hors tout à la flèche	mm	3 325	3 110	3 330	3 065

* Tuile sans arête

Caractéristiques

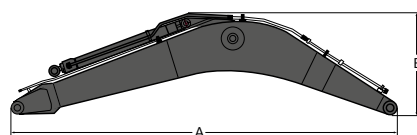

DIMENSIONS

Description	Unité	Flèche			
	m	6,0 GP	6,0 HD	5,95 articulée	10,2 LR
A. Longueur	mm	6 205	6 205	6 155	10 405
B. Hauteur	mm	1 695	1 695	1 595	1 505
Largeur	mm	725	725	725	725
Poids	kg	2 255	2 380	2 840	3 070

* Avec le vérin de balancier, les conduites, les flexibles et les axes

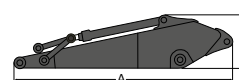

DIMENSIONS

Description	Unité	Balancier				
	m	2,5 HD	2,97 GP	2,97 HD	3,6 GP	7,85 LR
A. Longueur	mm	3 585	4 055	4 055	4 725	8 965
B. Hauteur	mm	975	975	975	970	1 205
Largeur	mm	510	510	510	510	385
Poids	kg	1 290	1 325	1 380	1 440	1 725

* Avec le vérin de godet, l'articulation de godet et les axes

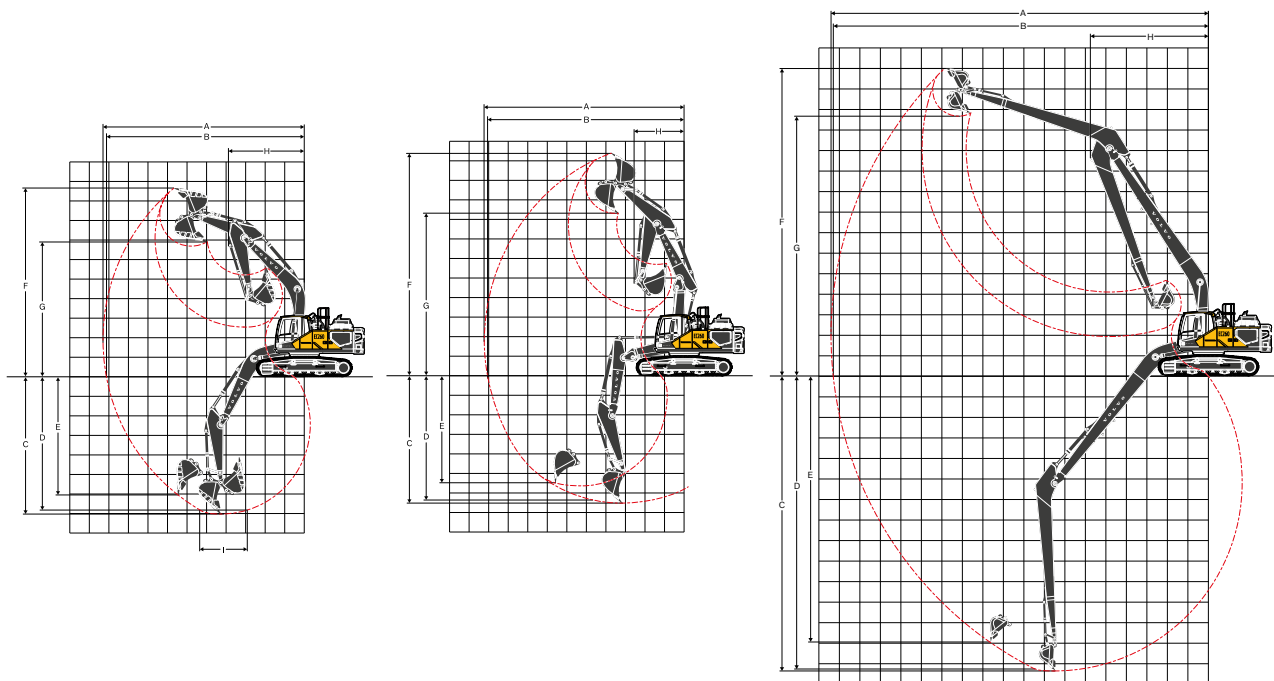

ENVELOPPES DE TRAVAIL AVEC GODET À FIXATION DIRECTE

Description	Unité	EC260F L, NL						EC260F LR
		6,0			Flèche articulée 5,95			
Flèche	m	2,5	2,97	3,6	2,5	2,97	3,6	10,2
Balancier	m	2,5	2,97	3,6	2,5	2,97	3,6	7,85
A. Portée de fouille max.	mm	9 960	10 340	10 810	9 970	10 365	10 855	18 305
B. Portée de fouille max. au sol	mm	9 775	10 160	10 640	9 785	10 190	10 685	18 210
C. Profondeur de fouille max.	mm	6 590	7 060	7 690	6 125	6 565	7 135	14 350
D. Profondeur de fouille max. (fond plat l. = 2,44 m)	mm	6 375	6 855	7 470	6 020	6 465	7 040	14 240
E. Profondeur de fouille max. (paroi verticale)	mm	5 265	5 520	5 805	4 910	5 290	5 765	12 470
F. Hauteur d'attaque max.	mm	9 620	9 685	9 645	11 140	11 390	11 625	14 890
G. Hauteur maxi. de déversement	mm	6 610	6 710	6 730	7 925	8 190	8 445	12 580
H. Rayon d'orientation avant min.	mm	3 915	3 890	3 890	2 785	2 550	2 715	5 720

FORCES D'ARRACHEMENT AVEC GODET À ATTACHE DIRECTE

Force d'arrachement au godet	Pression normale	SAE J1179	kN	145	145	145	145	145	145	68
	Power Boost	SAE J1179	kN	157	157	157	157	157	157	68
	Pression standard	ISO 6015	kN	166	166	166	166	166	166	77
	Power Boost	ISO 6015	kN	181	181	181	181	181	181	77
Force d'arrachement au balancier	Pression normale	SAE J1179	kN	132	114	102	132	114	102	43
	Power Boost	SAE J1179	kN	143	124	111	143	124	111	43
	Pression standard	ISO 6015	kN	136	118	105	136	118	105	43
	Power Boost	ISO 6015	kN	148	128	114	148	128	114	43
Angle de rotation du godet			°	177	177	177	177	177	177	178

Caractéristiques

PRESSION AU SOL

EC260F L

Description	Largeur de tuile	Poids en ordre de marche	Pression au sol	Largeur hors tout	Poids opérationnel	Pression au sol	Largeur hors tout
	mm	kg	kPa	mm	kg	kPa	mm
Triple arête	600	26 720	51,5	3 190	26 900	51,9	3 190
	600 (HD)	26 960	52,0	3 190	27 140	52,4	3 190
	700	27 010	44,7	3 290	27 190	45,0	3 290
	800	27 300	39,5	3 390	27 480	39,8	3 390
	900	27 600	35,5	3 490	27 780	35,7	3 490
Double arête	600	26 940	52,0	3 190	27 120	52,3	3 190
	700	27 280	45,1	3 290	27 460	45,4	3 290
Simple arête	600	26 750	51,6	3 340	26 930	44,5	3 340

		EC260F L, flèche 6,0 m GP, balancier 2,97 m GP, godet 1 179 kg, contrepoids 4 950 kg			EC260F L, flèche 6,0 m HD, balancier 2,97 m HD, godet 1 179 kg, contrepoids 4 950 kg		
Description	Largeur de tuile	Poids en ordre de marche	Pression au sol	Largeur hors tout	Poids opérationnel	Pression au sol	Largeur hors tout
	mm	kg	kPa	mm	kg	kPa	mm
Triple arête	600	27 310	52,7	3 190	27 360	52,8	3 190
	600 (HD)	27 550	53,2	3 190	27 600	53,2	3 190
	700	27 600	45,6	3 290	27 650	45,7	3 290
	800	27 890	40,4	3 390	27 940	40,4	3 390
	900	28 190	36,3	3 490	28 240	36,3	3 490
Double arête	600	27 530	53,1	3 190	27 580	53,2	3 190
	700	27 870	46,1	3 290	27 920	46,2	3 290
Simple arête	600	27 340	45,2	3 340	27 390	45,3	3 340

		EC260F L, flèche articulée 5,95 m, balancier 2,97 m GP, godet 1 179 kg, contrepoids 4 950 kg			EC260F L, flèche articulée 5,95 m, balancier 2,97 m HD, godet 1 179 kg, contrepoids 4 950 kg		
--	--	--	--	--	--	--	--

EC260F NL

Description	Largeur de tuile	Poids en ordre de marche	Pression au sol	Largeur hors tout	Poids opérationnel	Pression au sol	Largeur hors tout
	mm	kg	kPa	mm	kg	kPa	mm
Triple arête	600	26 640	51,4	2 990	26 820	51,7	2 990
	600 (HD)	26 880	51,9	2 990	27 060	52,5	2 990
	700	26 930	44,5	3 090	27 110	44,8	3 090
	800	27 220	39,4	3 190	27 400	39,6	3 190
	900	27 520	35,4	3 290	27 700	35,6	3 290
Double arête	600	26 860	51,8	2 990	27 040	52,2	2 990
	700	27 200	45,0	3 090	27 380	45,3	3 090
Simple arête	600	26 670	51,5	3 090	26 850	51,8	3 090

		EC260F NL, flèche 6,0 m GP, balancier 2,97 m GP, godet 1 179 kg, contrepoids 4 950 kg			EC260F NL, flèche 6,0 m HD, balancier 2,97 m HD, godet 1 179 kg, contrepoids 4 950 kg		
Description	Largeur de tuile	Poids en ordre de marche	Pression au sol	Largeur hors tout	Poids opérationnel	Pression au sol	Largeur hors tout
	mm	kg	kPa	mm	kg	kPa	mm
Triple arête	600	27 230	52,5	2 990	27 280	52,6	2 990
	600 (HD)	27 470	53,0	2 990	27 520	53,1	2 990
	700	27 520	45,5	3 090	27 570	45,6	3 090
	800	27 810	40,2	3 190	27 860	40,3	3 190
	900	28 110	36,2	3 290	28 160	36,2	3 290
Double arête	600	27 450	53,0	2 990	27 500	53,1	2 990
	700	27 790	46,0	3 090	27 840	46,0	3 090
Simple arête	600	27 260	52,6	3 090	27 310	52,7	3 090

		EC260F NL, flèche articulée 5,95 m, balancier 2,97 m GP, godet 1 179 kg, contrepoids 4 950 kg			EC260F NL, flèche articulée 5,95 m, balancier 2,97 m HD, godet 1 179 kg, contrepoids 4 950 kg		
--	--	---	--	--	---	--	--

EC260F LR

Description	Largeur de tuile	Poids en ordre de marche	Pression au sol	Largeur hors tout
	mm	kg	kPa	mm
Triple arête	600	28 460	54,9	3 190
	600 (HD)	28 700	55,4	3 190
	700	28 750	47,5	3 290
	800	29 040	42,0	3 390
	900	29 340	37,7	3 490

		EC260F LR, flèche longue portée 10,2, balancier longue portée 7,85 m HD, godet 452 kg, contrepoids 6 200 kg		
--	--	---	--	--

TABLEAU DE SÉLECTION D'UN GODET
EC260F L avec tuiles 600 mm, contrepoids 4 950 kg

Type de godet	Capacité	Largeur d'attaque	Poids	Dents	Densité de matériau max. recommandée (kg/m ³)						
					Flèche GP 6,0 m			Flèche articulée 5,95 m			
					L	mm	kg	Nbre	2,5 m	2,97 m	3,6 m
Godet à fixation directe par broches (DF)	Usage général	560	600	800	3	C	C	C	C	C	C
		620	750	823	3	C	C	C	C	C	C
		770	900	983	4	C	C	C	C	C	C
		950	1 090	1 012	4	C	C	C	C	C	C
		1 140	1 240	1 179	5	C	C	C	C	C	C
		1 320	1 390	1 196	5	C	C	C	C	C	C
		1 450	1 490	1 249	5	C	C	C	C	C	C
		1 510	1 540	1 294	5	C	C	C	C	C	C
	1 760	1 740	1 435	6	C	B	B	C	B	A	
	Heavy Duty	560	600	870	3	D	D	D	D	D	D
		620	750	880	3	D	D	D	D	D	D
		1 140	1 240	1 200	5	D	D	D	D	D	D
		1 320	1 390	1 289	5	D	D	D	D	D	D
		1 510	1 540	1 377	5	D	D	C	D	D	B
1 760		1 740	1 533	6	C	B	A	B	B	A	
Godet à attache directe par broches (interface UQC)	Universel	560	600	800	3	C	C	C	C	C	C
		620	750	823	3	C	C	C	C	C	C
		770	900	983	4	C	C	C	C	C	C
		950	1 090	1 012	4	C	C	C	C	C	C
		1 140	1 240	1 179	5	C	C	C	C	C	C
		1 320	1 390	1 196	5	C	C	C	C	C	B
		1 450	1 490	1 249	5	C	C	B	C	B	B
		1 510	1 540	1 294	5	C	B	A	C	B	A
	1 760	1 740	1 435	6	B	A	x	B	A	x	
	Heavy Duty	560	600	870	3	D	D	D	D	D	D
		620	750	880	3	D	D	D	D	D	D
		1 140	1 240	1 200	5	D	D	D	D	D	C
		1 320	1 390	1 289	5	D	C	B	D	C	B
		1 510	1 540	1 377	5	C	B	A	C	B	A
1 760		1 740	1 533	6	B	A	x	A	A	x	

Avec la flèche et le balancier à grande portée, Volvo recommande d'utiliser un godet de 0,52 m³.

Veuillez consulter votre concessionnaire Volvo pour le choix des godets et des accessoires adaptés à l'application prévue.

Ces informations sont données à titre de référence uniquement.

Elles se basent sur des conditions d'utilisation normales.

Capacité de godet selon la norme ISO 7451, en dôme, à angle de talus 1:1.

Densité max. du matériau

D : > 1 900 kg/m³ : boue humide, minerai de fer

C : 1 700 - 1 800 kg/m³ : granite, sable mouillé, pierre bien grenailée

B : 1 400 - 1 600 kg/m³ : terre et argile humide, calcaire, grès

A : 1 200 - 1 300 kg/m³ : charbon, caliche, schiste

X : non recommandé

Caractéristiques

TABLEAU DE SÉLECTION D'UN GODET

EC260F NL avec tuiles 600 mm, contrepoids 4 950 kg

Type de godet	Capacité	Largeur d'attaque	Poids	Dents	Densité de matériau max. recommandée (kg/m ³)						
					Flèche GP 6,0 m			Flèche articulée 5,95 m			
					L	mm	kg	Nbre	2,5 m	2,97 m	3,6 m
Godet à fixation directe par broches (DF)	Usage général	560	600	800	3	C	C	C	C	C	C
		620	750	823	3	C	C	C	C	C	C
		770	900	983	4	C	C	C	C	C	C
		950	1 090	1 012	4	C	C	C	C	C	C
		1 140	1 240	1 179	5	C	C	C	C	C	C
		1 320	1 390	1 196	5	C	C	C	C	C	C
		1 450	1 490	1 249	5	C	C	B	C	C	B
		1 510	1 540	1 294	5	C	C	B	C	C	B
	1 760	1 740	1 435	6	B	B	A	B	A	X	
	Heavy Duty	560	600	870	3	D	D	D	D	D	D
		620	750	880	3	D	D	D	D	D	D
		1 140	1 240	1 200	5	D	D	D	D	D	D
		1 320	1 390	1 289	5	D	D	C	D	D	C
		1 510	1 540	1 377	5	C	C	B	C	B	B
1 760		1 740	1 533	6	B	A	B	B	A	X	
Godet pour attache directe à fixation par broches (interface UQC)	Universel	560	600	800	3	C	C	C	C	C	C
		620	750	823	3	C	C	C	C	C	C
		770	900	983	4	C	C	C	C	C	C
		950	1 090	1 012	4	C	C	C	C	C	C
		1 140	1 240	1 179	5	C	C	B	C	C	B
		1 320	1 390	1 196	5	C	B	B	C	B	A
		1 450	1 490	1 249	5	B	B	A	B	B	x
		1 510	1 540	1 294	5	B	B	x	B	A	x
	1 760	1 740	1 435	6	A	x	x	A	x	x	
	Heavy Duty	560	600	870	3	D	D	D	D	D	D
		620	750	880	3	D	D	D	D	D	D
		1 140	1 240	1 200	5	D	D	B	D	C	B
		1 320	1 390	1 289	5	C	B	A	C	B	A
		1 510	1 540	1 377	5	B	A	x	B	A	x
1 760		1 740	1 533	6	A	x	x	A	x	x	

Avec la flèche et le balancier à grande portée, Volvo recommande d'utiliser un godet de 0,52 m³.

Veuillez consulter votre concessionnaire Volvo pour le choix des godets et des accessoires adaptés à l'application prévue.

Ces informations sont données à titre de référence uniquement.

Elles se basent sur des conditions d'utilisation normales.

Capacité de godet selon la norme ISO 7451, en dôme, à angle de talus 1:1.

Densité max. du matériau

D : > 1 900 kg/m³ : boue humide, minerai de fer

C : 1 700 - 1 800 kg/m³ : granite, sable mouillé, pierre bien grenailée

B : 1 400 - 1 600 kg/m³ : terre et argile humide, calcaire, grès

A : 1 200 - 1 300 kg/m³ : charbon, caliche, schiste

X : non recommandé

CAPACITÉ DE LEVAGE EC260F L

Capacité de levage à l'extrémité du balancier, sans godet.

Pour les capacités de levage avec un godet, il suffit de soustraire le poids réel du godet à fixation directe, ou du godet à fixation rapide et de l'attache rapide, des valeurs indiquées ci-dessous.

	Hauteur du crochet de levage au-dessus du sol	kg	1,5 m		3,0 m		4,5 m		6,0 m		7,5 m		9,0 m		A portée max.		Couple brut max. m	
			Aligné avec le châssis inférieur	Perpendiculaire au châssis inférieur	Aligné avec le châssis inférieur	Perpendiculaire au châssis inférieur	Aligné avec le châssis inférieur	Perpendiculaire au châssis inférieur	Aligné avec le châssis inférieur	Perpendiculaire au châssis inférieur	Aligné avec le châssis inférieur	Perpendiculaire au châssis inférieur	Aligné avec le châssis inférieur	Perpendiculaire au châssis inférieur	Aligné avec le châssis inférieur	Perpendiculaire au châssis inférieur		
Flèche : GP 6,0 m Balancier : 2,5 m (HD) Tuiles : 600 mm Contrepois : 4 950 kg	7,5 m	kg							*6 820	*6 820						*6 880	*6 880	6,1 m
	6,0 m	kg							*6 830	*6 830						*6 880	5 510	7,22 m
	4,5 m	kg					*9 220	*9 220	*7 670	7 210	*7 050	5 120				6 930	4 700	7,9 m
	3,0 m	kg					*11 920	10 440	*8 880	6 890	7 400	4 980				6 380	4 310	8,25 m
	1,5 m	kg					*14 020	9 880	*10 020	6 600	7 240	4 830				6 210	4 170	8,32 m
	0 m	kg					*14 810	9 660	9 920	6 420	7 130	4 740				6 390	4 270	8,11 m
	-1,5 m	kg			*10 450	*10 450	*14 620	9 650	9 860	6 370	7 120	4 720				7 000	4 650	7,59 m
	-3,0 m	kg			*18 680	*18 680	*13 530	9 770	9 950	6 440						8 460	5 570	6,7 m
-4,5 m	kg			*14 950	*14 950	*10 900	10 080								*9 090	8 080	5,24 m	
Flèche : GP 6,0 m Balancier : GP 2,97 m Tuiles : 600 mm Contrepois : 4 950 kg	7,5 m	kg														*6 070	*6 070	6,61 m
	6,0 m	kg							*6 240	*6 240	*6 320	5 260				*5 820	5 080	7,66 m
	4,5 m	kg					*8 320	*8 320	*7 140	*7 140	*6 610	5 170				*5 840	4 390	8,3 m
	3,0 m	kg					*11 040	10 650	*8 410	6 970	*7 210	5 020				5 980	4 040	8,64 m
	1,5 m	kg					*13 410	10 010	*9 660	6 650	7 260	4 850				5 820	3 910	8,7 m
	0 m	kg			*5 010	*5 010	*14 610	9 690	9 940	6 440	7 130	4 730				5 960	3 990	8,5 m
	-1,5 m	kg	*6 650	*6 650	*10 690	*10 690	*14 760	9 610	9 840	6 340	7 080	4 680				6 460	4 300	8,01 m
	-3,0 m	kg	*12 340	*12 340	*17 770	*17 770	*14 010	9 690	9 870	6 370						7 610	5 030	7,17 m
-4,5 m	kg			*16 720	*16 720	*11 990	9 930								*8 930	6 840	5,83 m	
Flèche : GP 6,0 m Balancier : GP 3,6 m Tuiles : 600 mm Contrepois : 4 950 kg	7,5 m	kg														*5 030	*5 030	7,23 m
	6,0 m	kg														*4 890	4 610	8,19 m
	4,5 m	kg							*6 350	*6 350	*5 990	5 230				*4 940	4 030	8,8 m
	3,0 m	kg			*15 600	*15 600	*9 740	*9 740	*7 670	7 060	*6 680	5 050	5 620	3 800		*5 160	3 720	9,11 m
	1,5 m	kg					*12 390	10 140	*9 050	6 690	7 270	4 860	5 520	3 710		5 370	3 600	9,17 m
	0 m	kg			*7 070	*7 070	*14 070	9 690	9 940	6 420	7 100	4 700				5 460	3 640	8,98 m
	-1,5 m	kg	*6 790	*6 790	*10 790	*10 790	*14 670	9 510	9 770	6 280	7 010	4 610				5 850	3 880	8,52 m
	-3,0 m	kg	*11 020	*11 020	*15 980	*15 980	*14 360	9 520	9 750	6 260	7 010	4 620				6 720	4 440	7,74 m
-4,5 m	kg	*16 330	*16 330	*18 570	*18 570	*12 970	9 690	*9 580	6 380						*8 590	5 700	6,52 m	
-6,0 m	kg					*9 450	*9 450								*9 400	*9 400	4,52 m	
Flèche : 6,0 m (HD) Balancier : 2,5 m (HD) Tuiles : 800 mm Contrepois : 4 950 kg	7,5 m	kg							*6 800	*6 800						*6 850	*6 850	6,1 m
	6,0 m	kg							*6 810	*6 810						*6 840	5 590	7,22 m
	4,5 m	kg					*9 190	*9 190	*7 640	7 320	*7 010	5 190				*6 980	4 770	7,9 m
	3,0 m	kg					*11 860	10 590	*8 840	6 990	7 520	5 050				6 480	4 360	8,25 m
	1,5 m	kg					*13 950	10 010	*9 970	6 690	7 360	4 900				6 310	4 230	8,32 m
	0 m	kg					*14 730	9 780	10 080	6 500	7 250	4 800				6 490	4 320	8,11 m
	-1,5 m	kg			*10 450	*10 450	*14 530	9 770	10 020	6 450	7 230	4 780				7 110	4 710	7,59 m
	-3,0 m	kg			*18 560	*18 560	*13 450	9 890	*10 070	6 520						8 600	5 640	6,7 m
-4,5 m	kg			*14 850	*14 850	*10 830	10 210								*9 030	8 190	5,24 m	
Flèche : 6,0 m (HD) Balancier : 2,97 m (HD) Tuiles : 800 mm Contrepois : 4 950 kg	7,5 m	kg														*6 060	*6 060	6,61 m
	6,0 m	kg							*6 190	*6 190	*6 260	5 320				*5 810	5 130	7,66 m
	4,5 m	kg					*8 260	*8 260	*7 070	*7 070	*6 540	5 220				*5 830	4 430	8,3 m
	3,0 m	kg					*10 940	10 760	*8 320	7 040	*7 140	5 060				6 050	4 070	8,64 m
	1,5 m	kg					*13 280	10 090	*9 560	6 700	7 350	4 890				5 890	3 940	8,7 m
	0 m	kg			*5 000	*5 000	*14 470	9 750	10 060	6 480	7 210	4 760				6 030	4 010	8,5 m
	-1,5 m	kg	*6 640	*6 640	*10 680	*10 680	*14 610	9 670	9 950	6 380	7 160	4 710				6 530	4 320	8,01 m
	-3,0 m	kg	*12 340	*12 340	*17 760	*17 760	*13 870	9 750	9 990	6 410						7 700	5 060	7,17 m
-4,5 m	kg			*16 540	*16 540	*11 860	10 000								*8 830	6 890	5,83 m	
Flèche : 6,0 m (HD) Balancier : GP 3,6 m Tuiles : 800 mm Contrepois : 4 950 kg	7,5 m	kg														*5 030	*5 030	7,23 m
	6,0 m	kg														*4 890	4 680	8,19 m
	4,5 m	kg							*6 320	*6 320	*5 970	5 310				*4 940	4 090	8,8 m
	3,0 m	kg			*15 540	*15 540	*9 700	*9 700	*7 640	7 170	*6 650	5 130	*5 640	3 850		*5 160	3 780	9,11 m
	1,5 m	kg					*12 330	10 290	*9 000	6 790	7 400	4 930	5 620	3 760		5 460	3 650	9,17 m
	0 m	kg			*7 070	*7 070	*13 990	9 810	*10 080	6 510	7 220	4 770				5 550	3 690	8,98 m
	-1,5 m	kg	*6 790	*6 790	*10 790	*10 790	*14 590	9 630	9 930	6 360	7 120	4 670				5 950	3 940	8,52 m
	-3,0 m	kg	*11 020	*11 020	*15 980	*15 980	*14 270	9 640	9 900	6 330	7 130	4 680				6 830	4 490	7,74 m
-4,5 m	kg	*16 330	*16 330	*18 450	*18 450	*12 890	9 810	*9 520	6 460						*8 530	5 770	6,52 m	
-6,0 m	kg					*9 380	*9 380								*9 330	*9 330	4,52 m	

1. Machine en mode fin "F" (Power boost) pour des capacités de levage optimales 2. Les valeurs indiquées sont mesurées selon les normes SAE J1097 et ISO 10567 relatives aux capacités de levage des pelles hydrauliques. 3. Les valeurs indiquées sont nominales et ne dépassent pas 87 % de la capacité de levage hydraulique ou 75 % de la charge de basculement. 4. Les capacités nominales repérées par un astérisque (*) correspondent à la limite de levage hydraulique plutôt qu'à la limite de basculement.

Caractéristiques

CAPACITÉ DE LEVAGE EC260F L

Capacité de levage à l'extrémité du balancier, sans godet.

Pour les capacités de levage avec un godet, il suffit de soustraire le poids réel du godet à fixation directe, ou du godet à fixation rapide et de l'attache rapide, des valeurs indiquées ci-dessous.

	Hauteur du crochet de levage au-dessus du sol		1,5 m		3,0 m		4,5 m		6,0 m		7,5 m		9,0 m		A portée max.		Couple brut max. m	
			Aligné avec le châssis inférieur	Perpendiculaire au châssis inférieur	Aligné avec le châssis inférieur	Perpendiculaire au châssis inférieur	Aligné avec le châssis inférieur	Perpendiculaire au châssis inférieur	Aligné avec le châssis inférieur	Perpendiculaire au châssis inférieur	Aligné avec le châssis inférieur	Perpendiculaire au châssis inférieur	Aligné avec le châssis inférieur	Perpendiculaire au châssis inférieur	Aligné avec le châssis inférieur	Perpendiculaire au châssis inférieur		
Flèche : 5,95 m VA Balancier : 2,5 m (HD) Tuiles : 600 mm Contrepoids : 4 950 kg	9 m	kg														*9 650	*9 650	4,21 m
	7,5 m	kg					*9 820	*9 820	*8 590	7 460						*8 050	7 210	6,12 m
	6 m	kg					*10 070	*10 070	*9 010	7 430						*7 540	5 440	7,24 m
	4,5 m	kg					*12 120	11 200	*9 600	7 180	7 540	5 070				6 890	4 630	7,92 m
	3 m	kg					*13 950	10 380	*10 350	6 840	7 380	4 930				6 340	4 240	8,27 m
	1,5 m	kg					*14 780	9 780	10 110	6 530	7 220	4 780				6 180	4 110	8,33 m
	0 m	kg					*14 160	9 560	9 900	6 350	7 120	4 680				6 360	4 210	8,12 m
	-1,5 m	kg			*10 250	*10 250	*12 490	9 560	*9 680	6 300	*7 110	4 680				*6 880	4 610	7,6 m
-3 m	kg					*9 720	9 710	*7 460	6 400						*6 000	5 530	6,72 m	
Flèche : 5,95 m VA Balancier : 2,97 m (HD) Tuiles : 600 mm Contrepoids : 4 950 kg	9 m	kg					*7 850	*7 850								*6 890	*6 890	4,96 m
	7,5 m	kg					*7 800	*7 800	*7 470	*7 470						*5 980	*5 980	6,65 m
	6 m	kg					*7 980	*7 980	*8 300	7 530	*6 480	5 200				*5 670	4 970	7,69 m
	4,5 m	kg			*16 190	*16 190	*11 380	*11 380	*9 170	7 260	7 590	5 110				*5 640	4 290	8,33 m
	3 m	kg					*13 340	10 560	*10 020	6 890	7 400	4 940				*5 820	3 940	8,66 m
	1,5 m	kg					*14 580	9 870	10 140	6 550	7 210	4 770				5 750	3 820	8,73 m
	0 m	kg					*14 450	9 530	9 880	6 320	7 080	4 640				5 890	3 890	8,52 m
	-1,5 m	kg			*10 500	*10 500	*13 150	9 460	9 780	6 230	7 030	4 600				6 390	4 210	8,04 m
-3 m	kg					*10 750	9 560	*8 260	6 280						*6 100	4 940	7,2 m	
Flèche : 5,95 m VA Balancier : GP 3,6 m Tuiles : 600 mm Contrepoids : 4 950 kg	9 m	kg														*5 500	*5 500	5,79 m
	7,5 m	kg							*6 450	*6 450						*4 950	*4 950	7,28 m
	6 m	kg							*6 820	*6 820	*6 270	5 330				*4 770	4 520	8,24 m
	4,5 m	kg			*7 570	*7 570	*8 150	*8 150	*8 070	7 420	*7 360	5 200				*4 780	3 950	8,84 m
	3 m	kg					*12 460	10 880	*9 540	7 030	7 490	5 010	5 610	3 750		*4 960	3 650	9,16 m
	1,5 m	kg					*14 150	10 070	10 240	6 640	7 260	4 810	5 510	3 660		5 310	3 530	9,22 m
	0 m	kg			*6 880	*6 880	*14 610	9 590	9 920	6 350	7 090	4 650	5 430	3 590		5 410	3 570	9,03 m
	-1,5 m	kg			*10 630	*10 630	*13 840	9 410	9 750	6 200	6 990	4 560				5 800	3 810	8,57 m
-3 m	kg			*15 800	*15 800	*11 960	9 440	*9 100	6 200	*6 720	4 580				*6 200	4 360	7,79 m	
-4,5 m	kg					*8 690	*8 690	*6 430	6 350								6,59 m	

1. Machine en mode fin "F" (Power boost) pour des capacités de levage optimales 2. Les valeurs indiquées sont mesurées selon les normes SAE J1097 et ISO 10567 relatives aux capacités de levage des pelles hydrauliques. 3. Les valeurs indiquées sont nominales et ne dépassent pas 87 % de la capacité de levage hydraulique ou 75 % de la charge de basculement. 4. Les capacités nominales repérées par un astérisque (*) correspondent à la limite de levage hydraulique plutôt qu'à la limite de basculement.

CAPACITÉ DE LEVAGE EC260F NL

Capacité de levage à l'extrémité du balancier, sans godet.

Pour les capacités de levage avec un godet, il suffit de soustraire le poids réel du godet à fixation directe, ou du godet à fixation rapide et de l'attache rapide, des valeurs indiquées ci-dessous.

	Hauteur du crochet de levage au-dessus du sol	kg	1,5 m		3,0 m		4,5 m		6,0 m		7,5 m		9,0 m		A portée max.		Couple brut max. m	
			Aligné avec le châssis inférieur	Perpendiculaire au châssis inférieur	Aligné avec le châssis inférieur	Perpendiculaire au châssis inférieur	Aligné avec le châssis inférieur	Perpendiculaire au châssis inférieur	Aligné avec le châssis inférieur	Perpendiculaire au châssis inférieur	Aligné avec le châssis inférieur	Perpendiculaire au châssis inférieur	Aligné avec le châssis inférieur	Perpendiculaire au châssis inférieur	Aligné avec le châssis inférieur	Perpendiculaire au châssis inférieur		
Flèche : GP 6,0 m Balancier : 2,5 m (HD) Tuiles : 600 mm Contrepois : 4 950 kg	7,5 m	kg							*6 820	*6 820						*6 880	6 720	6,1 m
	6,0 m	kg							*6 830	*6 830						*6 880	5 080	7,22 m
	4,5 m	kg					*9 220	*9 220	*7 670	6 640	*7 050	4 710				6 910	4 330	7,9 m
	3,0 m	kg					*11 920	9 500	*8 880	6 320	7 380	4 580				6 360	3 960	8,25 m
	1,5 m	kg					*14 020	8 960	*10 020	6 040	7 220	4 440				6 190	3 830	8,32 m
	0 m	kg					*14 810	8 750	9 890	5 860	7 110	4 340				6 370	3 910	8,11 m
	-1,5 m	kg			*10 450	*10 450	*14 620	8 730	9 830	5 810	7 100	4 330				6 980	4 260	7,59 m
	-3,0 m	kg			*18 680	17 300	*13 530	8 850	9 920	5 880						8 440	5 100	6,7 m
-4,5 m	kg			*14 950	*14 950	*10 900	9 150								*9 090	7 380	5,24 m	
Flèche : GP 6,0 m Balancier : 2,97 m (HD) Tuiles : 600 mm Contrepois : 4 950 kg	7,5 m	kg														*6 070	5 990	6,61 m
	6,0 m	kg							*6 240	*6 240	*6 320	4 860				*5 820	4 690	7,66 m
	4,5 m	kg					*8 320	*8 320	*7 140	6 730	*6 610	4 770				*5 840	4 040	8,3 m
	3,0 m	kg					*11 040	9 700	*8 410	6 400	*7 210	4 620				5 960	3 710	8,64 m
	1,5 m	kg					*13 410	9 080	*9 660	6 090	7 240	4 460				5 810	3 590	8,7 m
	0 m	kg			*5 010	*5 010	*14 610	8 770	9 920	5 880	7 110	4 340				5 940	3 650	8,5 m
	-1,5 m	kg	*6 650	*6 650	*10 690	*10 690	*14 760	8 700	9 810	5 790	7 060	4 290				6 440	3 940	8,01 m
	-3,0 m	kg	*12 340	*12 340	*17 770	17 100	*14 010	8 770	9 850	5 820						7 590	4 600	7,17 m
-4,5 m	kg			*16 720	*16 720	*11 990	9 000								*8 930	6 250	5,83 m	
Flèche : GP 6,0 m Balancier : GP 3,6 m Tuiles : 600 mm Contrepois : 4 950 kg	7,5 m	kg														*5 030	*5 030	7,23 m
	6,0 m	kg									*5 580	4 950				*4 890	4 250	8,19 m
	4,5 m	kg							*6 350	*6 350	*5 990	4 830				*4 940	3 710	8,8 m
	3,0 m	kg			*15 600	*15 600	*9 740	*9 740	*7 670	6 480	*6 680	4 650	5 610	3 490		*5 160	3 420	9,11 m
	1,5 m	kg					*12 390	9 210	*9 050	6 130	7 250	4 460	5 510	3 400		5 350	3 300	9,17 m
	0 m	kg			*7 070	*7 070	*14 070	8 770	9 910	5 860	7 080	4 300				5 450	3 340	8,98 m
	-1,5 m	kg	*6 790	*6 790	*10 790	*10 790	*14 670	8 590	9 750	5 720	6 990	4 220				5 830	3 550	8,52 m
	-3,0 m	kg	*11 020	*11 020	*15 980	*15 980	*14 360	8 600	9 720	5 700	6 990	4 220				6 700	4 060	7,74 m
-4,5 m	kg	*16 330	*16 330	*18 570	17 100	*12 970	8 770	*9 580	5 820						*8 590	5 210	6,52 m	
-6,0 m	kg					*9 450	9 170								*9 400	9 110	4,52 m	
Flèche : 5,95 m VA Balancier : 2,5 m (HD) Tuiles : 600 mm Contrepois : 4 950 kg	9 m	kg														*9 650	*9 650	4,21 m
	7,5 m	kg					*9 820	*9 820	*8 590	6 870						*8 050	6 640	6,12 m
	6 m	kg					*10 070	*10 070	*9 010	6 840						*7 540	5 010	7,24 m
	4,5 m	kg					*12 120	10 220	*9 600	6 600	7 520	4 660				6 880	4 260	7,92 m
	3 m	kg					*13 950	9 430	*10 350	6 260	7 360	4 520				6 320	3 890	8,27 m
	1,5 m	kg					*14 780	8 850	10 080	5 960	7 200	4 370				6 160	3 760	8,33 m
	0 m	kg					*14 160	8 630	9 870	5 780	7 100	4 280				6 340	3 850	8,12 m
	-1,5 m	kg			*10 250	*10 250	*12 490	8 630	*9 680	5 740	7 100	4 280				*6 880	4 210	7,6 m
-3 m	kg					*9 720	8 780	*7 460	5 840						*6 000	5 060	6,72 m	
Flèche : 5,95 m VA Balancier : 2,97 m (HD) Tuiles : 600 mm Contrepois : 4 950 kg	9 m	kg					*7 850	*7 850								*6 890	*6 890	4,96 m
	7,5 m	kg					*7 800	*7 800	*7 470	7 020						*5 980	5 870	6,65 m
	6 m	kg					*7 980	*7 980	*8 300	6 940	*6 480	4 780				*5 670	4 570	7,69 m
	4,5 m	kg			*16 190	*16 190	*11 380	10 420	*9 170	6 670	7 570	4 700				*5 640	3 940	8,33 m
	3 m	kg					*13 340	9 600	*10 020	6 310	7 380	4 530				*5 820	3 610	8,66 m
	1,5 m	kg					*14 580	8 920	10 110	5 980	7 190	4 360				5 730	3 490	8,73 m
	0 m	kg					*14 450	8 600	9 850	5 750	7 060	4 240				5 870	3 560	8,52 m
	-1,5 m	kg			*10 500	*10 500	*13 150	8 530	9 750	5 670	7 010	4 200				6 370	3 840	8,04 m
-3 m	kg					*10 750	8 630	*8 260	5 720						*6 100	4 510	7,2 m	
Flèche : 5,95 m VA Balancier : GP 3,6 m Tuiles : 600 mm Contrepois : 4 950 kg	9 m	kg														*5 500	*5 500	5,79 m
	7,5 m	kg							*6 450	*6 450						*4 950	*4 950	7,28 m
	6 m	kg							*6 820	*6 820	*6 270	4 910				*4 770	4 160	8,24 m
	4,5 m	kg			*7 570	*7 570	*8 150	*8 150	*8 070	6 820	*7 360	4 790				*4 780	3 620	8,84 m
	3 m	kg					*12 460	9 910	*9 540	6 440	7 460	4 600	5 590	3 440		*4 960	3 340	9,16 m
	1,5 m	kg					*14 150	9 120	10 220	6 070	7 240	4 400	5 490	3 350		5 300	3 230	9,22 m
	0 m	kg			*6 880	*6 880	*14 610	8 650	9 890	5 780	7 070	4 240	5 410	3 280		5 390	3 260	9,03 m
	-1,5 m	kg			*10 630	*10 630	*13 840	8 480	9 720	5 640	6 970	4 160				5 780	3 480	8,57 m
-3 m	kg			*15 800	*15 800	*11 960	8 510	*9 100	5 630	*6 720	4 180				*6 200	3 980	7,79 m	
-4,5 m	kg					*8 690	8 690	*6 430	5 780								6,59 m	

1. Machine en mode fin "F" (Power boost) pour des capacités de levage optimales 2. Les valeurs indiquées sont mesurées selon les normes SAE J1097 et ISO 10567 relatives aux capacités de levage des pelles hydrauliques. 3. Les valeurs indiquées sont nominales et ne dépassent pas 87 % de la capacité de levage hydraulique ou 75 % de la charge de basculement. 4. Les capacités nominales repérées par un astérisque (*) correspondent à la limite de levage hydraulique plutôt qu'à la limite de basculement.

Caractéristiques

CAPACITÉ DE LEVAGE EC260F LR

Capacité de levage à l'extrémité du balancier, sans godet.

Pour les capacités de levage avec un godet, il suffit de soustraire le poids réel du godet à fixation directe, ou du godet à fixation rapide et de l'attache rapide, des valeurs indiquées ci-dessous.

	Hauteur du crochet de levage au-dessus du sol	0 m		1,5 m		3,0 m		4,5 m		6,0 m		7,5 m		9,0 m		
		Aligné avec le châssis inférieur	Perpendiculaire au châssis inférieur	Aligné avec le châssis inférieur	Perpendiculaire au châssis inférieur	Aligné avec le châssis inférieur	Perpendiculaire au châssis inférieur	Aligné avec le châssis inférieur	Perpendiculaire au châssis inférieur	Aligné avec le châssis inférieur	Perpendiculaire au châssis inférieur	Aligné avec le châssis inférieur	Perpendiculaire au châssis inférieur	Aligné avec le châssis inférieur	Perpendiculaire au châssis inférieur	
Flèche : 10,2 m LR Balancier : 7,85 m LR Tuiles : 800 mm Contreponds : 6 200 kg	13,5 m	kg														
	12,0 m	kg														
	10,5 m	kg														
	9,0 m	kg														
	7,5 m	kg														
	6,0 m	kg														
	4,5 m	kg														
	3,0 m	kg					*4 270	*4 270	*7 320	*7 320	*5 310	*5 310	*4 270	*4 270	*3 630	*3 630
	1,5 m	kg					*1 460	*1 460	*5 150	*5 150	*6 490	*6 490	*5 000	4 870	*4 120	3 760
	0 m	kg					*1 550	*1 550	*3 490	*3 490	*7 430	5 870	*5 640	4 410	*4 560	3 440
	-1,5 m	kg			*1 510	*1 510	*2 010	*2 010	*3 370	*3 370	*6 290	5 420	*6 130	4 060	*4 940	3 190
	-3,0 m	kg	*2 080	*2 080	*2 070	*2 070	*2 550	*2 550	*3 690	*3 690	*5 980	5 170	6 370	3 840	4 940	3 010
	-4,5 m	kg	*2 510	*2 510	*2 630	*2 630	*3 140	*3 140	*4 200	*4 200	*6 260	5 060	6 240	3 720	4 820	2 900
	-6,0 m	kg	*3 000	*3 000	*3 230	*3 230	*3 790	*3 790	*4 860	*4 860	*6 880	5 060	6 190	3 680	4 770	2 850
-7,5 m	kg	*3 530	*3 530	*3 850	*3 850	*4 500	*4 500	*5 660	*5 660	*7 790	5 130	6 220	3 710	4 780	2 860	
-9,0 m	kg			*4 530	*4 530	*5 290	*5 290	*6 610	*6 610	*7 720	5 280	*6 200	3 800	4 850	2 920	
-10,5 m	kg					*6 190	*6 190	*7 790	*7 790	*6 970	5 500	*5 640	3 950	*4 660	3 050	
-12,0 m	kg							*7 370	*7 370	*5 830	5 810	*4 740	4 200	*3 840	3 260	
Flèche : 10,2 m LR Balancier : 7,85 m LR Tuiles : 800 mm Contreponds : 6 200 kg	13,5 m	kg														
	12,0 m	kg					*1 160	*1 160					*1 030	*1 030	12,4 m	
	10,5 m	kg					*1 740	*1 740					*990	*990	14,7 m	
	9,0 m	kg					*2 100	*2 100	*1 360	*1 360			*980	*980	15,5 m	
	7,5 m	kg			*2 280	*2 280	*2 250	*2 250	*1 790	*1 790			*970	*970	16,1 m	
	6,0 m	kg			*2 450	*2 450	*2 370	2 300	*2 120	1 840	*1 010	*1 010	*990	*990	16,5 m	
	4,5 m	kg	*2 870	*2 870	*2 670	*2 670	*2 520	2 190	*2 410	1 760	*1 370	*1 370	*1 010	*1 010	16,8 m	
	3,0 m	kg	*3 200	*3 200	*2 900	2 570	*2 690	2 070	*2 530	1 680	*1 600	1 360	*1 050	*1 050	17,0 m	
	1,5 m	kg	*3 540	2 980	*3 150	2 400	*2 870	1 950	2 580	1 600	*1 740	1 300	*1 110	*1 110	17,0 m	
	0 m	kg	*3 870	2 760	*3 390	2 240	2 960	1 840	2 500	1 520	*1 750	1 250	*1 190	1 190	16,9 m	
	-1,5 m	kg	4 140	2 570	3 410	2 100	2 860	1 740	2 430	1 450	*1 570	1 210	*1 290	1 190	16,7 m	
	-3,0 m	kg	3 990	2 430	3 300	2 000	2 780	1 660	2 370	1 400			*1 430	1 210	16,3 m	
	-4,5 m	kg	3 890	2 340	3 230	1 930	2 730	1 610	2 350	1 370			*1 610	1 270	15,8 m	
	-6,0 m	kg	3 840	2 300	3 190	1 900	2 710	1 600	*2 020	1 370			*1 870	1 370	15,1 m	
-7,5 m	kg	3 850	2 300	3 200	1 910	2 730	1 620					*2 260	1 520	14,2 m		
-9,0 m	kg	3 910	2 360	3 260	1 960							*2 890	1 770	13,0 m		
-10,5 m	kg	*3 860	2 470									*3 320	2 180	11,6 m		
-12,0 m	kg											*3 430	2 950	9,7 m		

1. Machine en mode fin "F" (Power boost) pour des capacités de levage optimales 2. Les valeurs indiquées sont mesurées selon les normes SAE J1097 et ISO 10567 relatives aux capacités de levage des pelles hydrauliques. 3. Les valeurs indiquées sont nominales et ne dépassent pas 87 % de la capacité de levage hydraulique ou 75 % de la charge de basculement. 4. Les capacités nominales repérées par un astérisque (*) correspondent à la limite de levage hydraulique plutôt qu'à la limite de basculement.



Équipement

ÉQUIPEMENTS STANDARD ET EN OPTION

• = de série / o = en option

Moteur

Moteur turbo diesel 6 temps refroidi par eau, à injection directe et refroidisseur d'air de suralimentation, conforme aux exigences européennes EU Stage V	•
Système de refroidissement avec ventilateur débrayable	•
Nouveau mode de travail à 10 étapes	•
Préfiltre cyclonique	•
Robinet de coupure d'alimentation en carburant	•
Réchauffeur de bloc moteur	o
Réchauffeur de liquide de refroidissement à gasoil	o
Ventilateur à inversion automatique	o
Préfiltre, type à bain d'huile	o
Filtre à air à haute efficacité	o
Arrêt temporisé du moteur	o
Arrêt automatique du moteur	o
Décanteur chauffant	o
Régénération mode arctique	o
Orifice de prélèvement d'huile moteur pour analyse	o

Système électrique / électronique

Système antivol, verrouillage par code	•
Alternateur 120 A	•
Système de retour automatique au ralenti	•
Fonction de verrouillage/consignation du commutateur principal de batterie	•
Éclairage de série	•
Pack éclairage Basic	o
Pack éclairage Advanced	o
Pack éclairage Deluxe	o
Éclairage balancier	o
Éclairage à gauche	o

Châssis porteur et superstructures

Accès latéral, 3 points	•
DEF (AdBlue) à remplissage direct / Indicateur de niveau et protection anti-éclaboussures	•
Capot ouvrable en 3 pièce	•
Garde-corps, fixe/rabattable	o
Rambarde intérieure	o
Plaques SIPS (Side Impact Protection Steel)	o
Porte latérale et capot grillagé renforcés	o
Sans structure inférieure	o
Cadre inférieur, NLC/rambarde haute	o
Maillons à tuiles à triple arête de 600/700/800/900 mm	o
Maillons à tuiles à triple arête de 600 mm, renforcés	o
Maillons à tuiles à double arête de 600/700 mm	o
Maillons à tuiles à arête simple de 700 mm	o

ÉQUIPEMENTS STANDARD ET EN OPTION

• = de série / o = en option

Système hydraulique

Système de commande électro-hydraulique	•
Préchauffage automatique	•
Power boost automatique	•
Commutateur de surpuissance	•
Réglage de priorité	•
Contrôle de la vitesse de descente de flèche	•
Fonction d'atténuation des chocs	•
Manipulateur assisté semi-long/4 interrupteurs/4 tout-ou-rien et 1 proportionnel/L8 simple/L8	o
Huile hydraulique minérale 32 / 46 / 68	o
Huile hydraulique minérale longue durée 32 / 46 / 68	o
Huile hydraulique biodégradable 46	o
Sélection du schéma de commande	o
Flottement de la flèche	o
Pédale de translation rectiligne	o
Commande de direction par levier	o
Avancement lent	o
Ligne de vidange dédiée	o
Commande variable X3 P-Q	o
Clapet de sécurité de rupture de flexibles sur le vérin de flèche	•
Clapet de sécurité de rupture de flexibles sur le balancier	•

Cabine et équipement intérieur

Démarrage arrêté du moteur sans clé	•
Écran HD 20 cm (6")	•
Cabine homologuée ROPS	•
Console gauche inclinable	•
Horamètre digital	•
Chargeur sans fil pour portable avec l'option pack de détection Kinematic	•
Compartiments pour rangement refroidis/chauffés	•
Soufflette de nettoyage	o
Cabine à pare-brise en 1 pièce	o
Cabine à haute visibilité	o
Grand rétroviseur de cabine	o
Grand rétroviseur de cabine, chauffant	o
Siège Basic / Premium / Deluxe	o
Ceinture de sécurité 2 points, 2 pouces / 2 points, 3 pouces / 3 points, 3 pouces	o
Climatisation-Filtre HEPA	o
Autoradio avec MP3/USB/Bluetooth	o
Visière antipluie	o
Pare-soleil(s)	o
Essuie-glace de vitre inférieure de pare-brise	o
Panneau pare-soleil, vitre de toit	o
Repose-pieds, position haute	o
FOG (Falling Object Guard/Protection contre les chutes d'objets)	o
Grille de protection contre la chute d'objets fixée au toit de la cabine (FOPS)	o
Grillage de sécurité (pare-brise)	o

ÉQUIPEMENTS STANDARD ET EN OPTION

• = de série / o = en option

Équipement d'excavation

Flèche : 6,0 m, monobloc	•
Flèche : VA 5,95 m / LR 10,2 m	o
Balancier : 2,97 m	•
Bras : 2,5 m	o
Balancier : 3,6 m	o
Balancier : LR 7,85 m	o

Système de commandes

Pack détection Kinematic	•
2e écran Volvo Co-Pilot tactile Full HD 32 cm (12,8")	•
Dig Assist Start	o
Dig Assist 2D	o
Dig Assist In-Field Design	o
Dig Assist Topcon 3D-MC	o
Dig Assist Infield-Design Advanced	o
Dig Assist On-Board Weighing	o
Dig Assist Laser Receiver	o
Volvo Active Control	o
Dig Assist, limites	o

Entretien et maintenance

Condenseur de climatisation pivotant	•
Pompe de remplissage de carburant	o
Connexion pour remplissage rapide d'huile hydraulique	o
Connecteur pour démarrage de secours	o
Système de graissage automatique	o
Kit d'outillage	o

Sûreté et sécurité

Alarme de translation, bip/ bruit blanc	o
Feu à éclats, LED	o
Feu clignotant vert	o
Caméra de recul	•
Caméra de vision latérale	•
VSV (Volvo Smart View) HD	o
VSV HD avec détection d'obstacles	o
Pré-équipement pour VSV HD avec détection d'obstacles	o

Tous nos produits ne sont pas disponibles pour tous les marchés. En raison de notre politique d'amélioration permanente, nous nous réservons le droit de modifier sans préavis la conception et les caractéristiques de nos produits. Les illustrations ne représentent pas forcément la version standard de la machine.

V O L V O